

Wall Mount Garage Door Opener

Model 8500

For Residential and Light Duty Commercial Use
Install On Sectional Doors With Torsion Assemblies Only

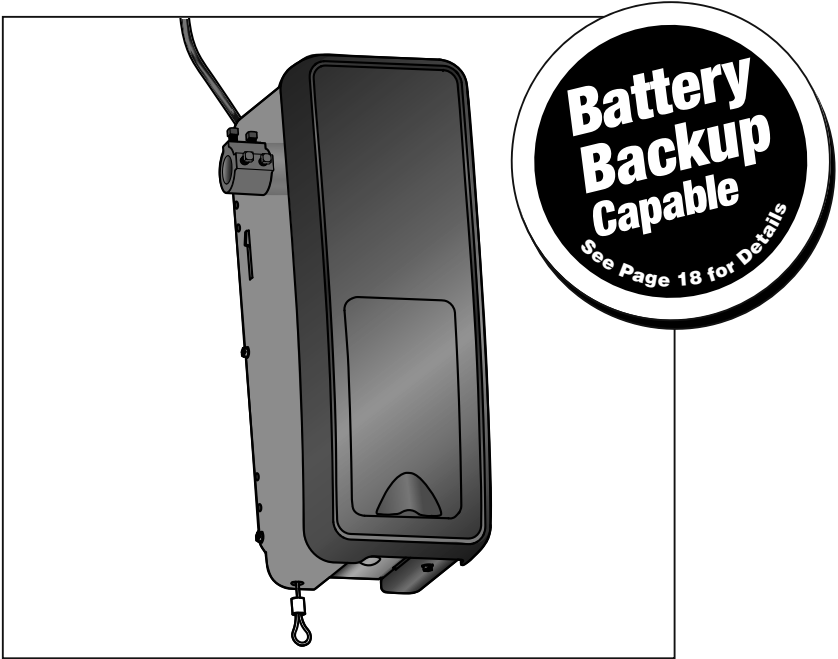

This product is intended for installation only by trained garage door technicians. This product may require adjustments to door springs and or track configurations. This product is not intended for use on low headroom tracks or garage doors utilizing extension springs.

- Please read this manual and the enclosed safety materials carefully!
- Fasten the manual near the garage door after installation.
- The door **WILL NOT CLOSE** unless the Protector System® and cable tension monitor are connected and properly aligned.
- Periodic checks of the garage door opener are required to ensure safe operation.
- The model number label is located behind the hinged door of your opener.
- **DO NOT** exceed 10 complete cycles of door operation per hour.
- This garage door opener is **ONLY** compatible with myQ® and Security+ 2.0® accessories.



LiftMaster
300 Windsor Drive
Oak Brook, IL 60523

LiftMaster®

Table of Contents

INTRODUCTION	2	ADJUSTMENT	19	MAINTENANCE	29
Safety Symbol and Signal Word Review ..	2	Program the Travel Limits	19	Care of Your Garage Door Opener	29
Planning	3	Set the Force	20	TROUBLESHOOTING	30
Preparing Your Garage Door	4	Test the Safety Reversal System	21	Diagnostic Chart	30
Tools Needed	4	Test the Protector System®	21	Troubleshooting	31
Carton Inventory	5	Test Cable Tension Monitor	22	Troubleshooting (Continued)	32
Hardware	5	Test Power Door Lock	22	REPAIR PARTS	33
ASSEMBLY	6	To Open the Door Manually	22	Installation Parts	33
Attach the Collar to the		OPERATION	23	Garage Door Opener Assembly Parts	34
Garage Door Opener	6	Using Your Garage Door Opener	23	CONTACT INFORMATION	34
Attach Mounting Bracket to		Using the Door Control		ACCESSORIES	35
Garage Door Opener	7	(myQ Control Panel)	24	WARRANTY	36
INSTALLATION	7	Using the Remote Control	25	Automatic Garage Door Opener	
Position and Mount the		PROGRAMMING	26	Safety & Maintenance Guide	37
Garage Door Opener	8	To Add a Remote Control,			
Attach the Emergency Release Rope		Keyless Entry, or myQ Enabled Accessories			
and Handle	9	using the			
Install Power Door Lock	9	Door Control (myQ Control Panel)	26		
Attach the Cable Tension Monitor		LiftMaster® Internet Gateway			
(Required)	10	(Not Provided)	27		
Install the Door Control		To Erase All Codes From the			
(myQ Control Panel)	11	Door Control (myQ Control Panel)			
Install Remote Light	12	Memory	27		
Install the Protector System®	13	Reprogramming Light or			
Connect Power	16	Additional Light	27		
Install the Battery Backup (optional)	18	Additional Programming for the Keyless			
		Entry (Not Provided)	28		
		HomeLink®	28		

Introduction

Safety Symbol and Signal Word Review

This garage door opener has been designed and tested to offer safe service provided it is installed, operated, maintained and tested in strict accordance with the instructions and warnings contained in this manual.

When you see these Safety Symbols and Signal Words on the following pages, they will alert you to the possibility of **serious injury or death** if you do not comply with the warnings that accompany them. The hazard may come from something mechanical or from electric shock. Read the warnings carefully.

 **WARNING**

Mechanical

 **WARNING**

Electrical

 **CAUTION**

When you see this Signal Word on the following pages, it will alert you to the possibility of damage to your garage door and/or the garage door opener if you do not comply with the cautionary statements that accompany it. Read them carefully.



WARNING: This product can expose you to chemicals including lead, which are known to the State of California to cause cancer or birth defects or other reproductive harm. For more information go to www.P65Warnings.ca.gov.

Introduction

Planning

Survey your garage area to see if any of the conditions below apply to your installation. Depending on your requirements, additional materials may be required.

THIS GARAGE DOOR OPENER IS COMPATIBLE WITH:

- Doors that use a torsion bar and springs. The torsion bar must be 1 inch (2.5 cm) diameter.
- 4-6 inch (10-15 cm) drums, not to be used on tapered drums over 6 inches (15 cm).
- 3 to 3.9 inch (7.6cm to 9.9cm) drums may be used on doors up to 430lbs. (195.4Kgs)
- High lift (up to 54 inches (137.2 cm) high) and standard lift sectional doors up to 14 feet (4.3 m) high.
- Doors up to 18 feet (5.5 m) wide.
- Doors up to 180 sq. ft. (16.7 sq. m).

Review or inspect proposed installation area. The garage door opener can be installed on the left or right side of door. Select the side that meets the requirements listed below.

- Must have minimum of 2-1/2 inches (6.4 cm) between the garage wall and the center of the torsion bar.
- Must have minimum of 3 inches (7.6 cm) between the ceiling and the center of torsion bar.
- Must have minimum of 8.5 inches (21.6 cm) between the side garage wall (or obstruction) and the end of torsion bar.
- The torsion bar must extend at least 1-1/2 inches (3.81 cm) past the bearing. This may vary depending on your installation requirements.
- An electric outlet is required within 6 feet (1.83 m) of the installation area. If outlet does not exist, contact a qualified electrician or use a low voltage power supply (model 580LM).
- Depending upon garage construction, extension brackets or wood blocks may be needed to install safety reversing sensors.
- Alternate floor mounting of the safety reversing sensors will require hardware (not provided).
- Any gap between the floor and the bottom of the door must not exceed 1/4 inch (6 mm). Otherwise, the safety reversal system may not work properly.
- A model 475LM Battery Backup is strongly recommended if there is no access door to the garage, as this garage door opener cannot be used in conjunction with an external emergency release mechanism.

NOTE: Inspect the torsion bar while the door is raised and lowered. It is important that there is no noticeable movement up and down or left and right. If the movement is not corrected, the life of the garage door opener will be greatly reduced.

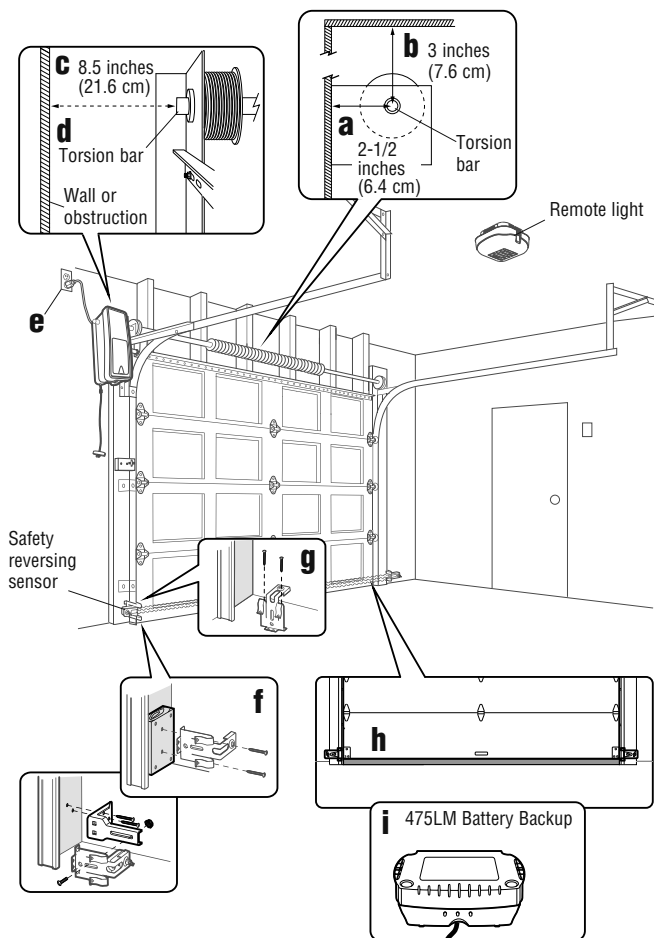

Introduction

Preparing Your Garage Door

BEFORE YOU BEGIN:

- Disable locks.
- Remove any ropes connected to the garage door.

Complete the following test to make sure the garage door is balanced and is not sticking or binding:

1. Lift the door halfway up. Release the door. If balanced, it should stay in place, supported entirely by its springs.
2. Raise and lower the door to check for binding or sticking.

If your door binds, sticks, or is out of balance, call a trained door systems technician.

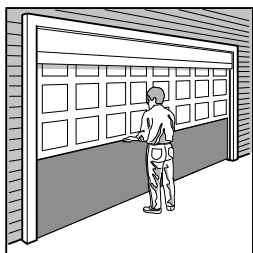

Sectional Door

! WARNING

To prevent possible **SERIOUS INJURY** or **DEATH**:

- ALWAYS call a trained door systems technician if garage door binds, sticks, or is out of balance. An unbalanced garage door may NOT reverse when required.
- NEVER try to loosen, move or adjust garage door, door springs, cables, pulleys, brackets or their hardware, ALL of which are under **EXTREME** tension.
- Disable ALL locks and remove ALL ropes connected to garage door BEFORE installing and operating garage door opener to avoid entanglement.

! CAUTION

To prevent damage to garage door and opener:

- ALWAYS disable locks BEFORE installing and operating the opener.
- ONLY operate garage door opener at 120 V, 60 Hz to avoid malfunction and damage.
- DO NOT exceed 10 complete cycles of door operation per hour.

Specifications

Volts 120 Vac - 60 Hz, ONLY
 Current 1.0 AMP

Tools Needed

During assembly, installation and adjustment of the garage door opener, instructions will call for hand tools as illustrated below.

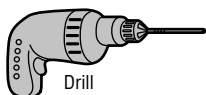
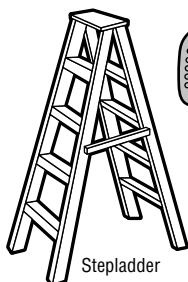

5/32", 3/16", 5/16" and 3/4" Drill Bits

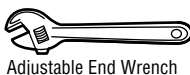
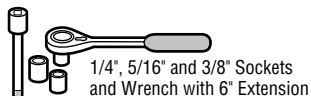
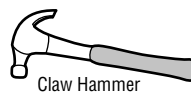
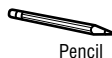

Torque Meter (not shown)

Introduction

Carton Inventory

Accessories included with the garage door opener will vary depending on the model purchased. If anything is missing, carefully check the packing material.

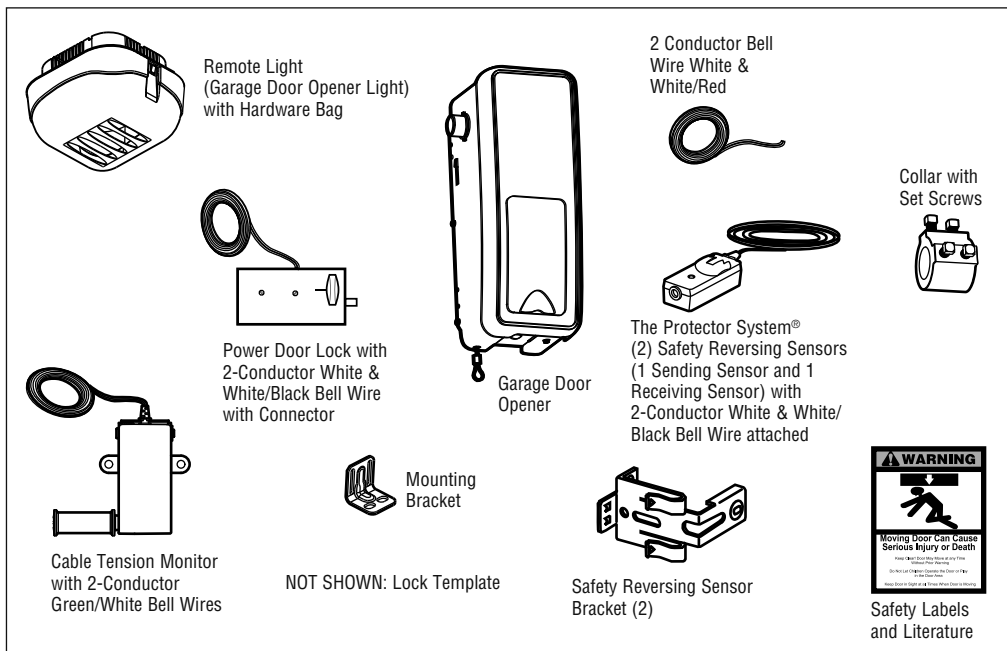

Included Accessories

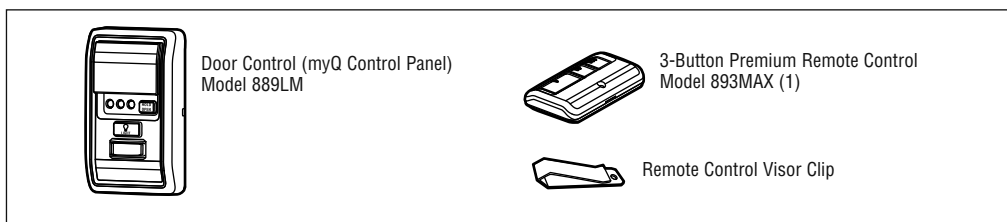

Hardware

- Screw #10-32 (2)
- Screw 14-10x2" (4)
- Handle
- Rope
- Screw 1/4"-20x1/2" (2)
- Drywall Anchor (Screw-In) (2)

- Screw 8-32x1" (2)
- Screw 6ABx1-1/4" (2)
- Drywall Anchor (2)
- Screw 6-32x1" (2)
- Carriage Bolt 1/4"-20x1/2" (2)
- Wing Nut 1/4"-20 (2)

- REMOTE LIGHT HARDWARE:**
- Drywall Anchor (Screw-In) (2)
 - Screw #6x1" (2)
 - Screw #4-20x7/16" (2)
 - Hinge Clip (1)
 - Latch Clip (1)

Assembly

1 Attach the Collar to the Garage Door Opener

To avoid installation difficulties, do not run the garage door garage door opener until instructed to do so.

The garage door opener can be installed on either side of the door (see Planning section page 3). The illustrations shown are for installation on the left side.

1. Loosen the set screws.
2. Attach collar to the garage door opener motor shaft. The side of the collar with the larger hole should be placed on the motor shaft. Ensure that the collar is seated all the way on motor shaft until stop is reached.
3. Position the collar so the screws are facing out and are accessible when attached to the torsion bar.
4. Securely tighten the 2 square head set screws closest to the motor shaft by turning the screws 1/4 - 1/2 turn after making contact with the motor shaft.

WARNING

To prevent possible **SERIOUS INJURY** or **DEATH**, the collar **MUST** be properly tightened. The door may not reverse correctly or limits may be lost due to collar slip.

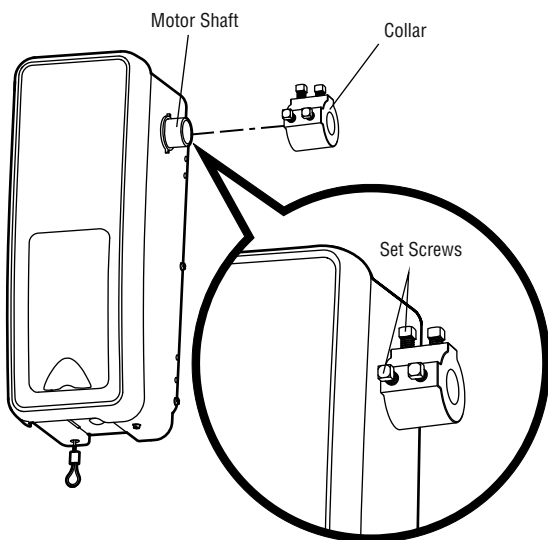

Assembly

2 Attach Mounting Bracket to Garage Door Opener

1. Loosely attach slotted side of mounting bracket to the same side of the garage door opener as the collar, using screws provided.

NOTE: Do not tighten screws until instructed.

Screw
#10-32 (2)

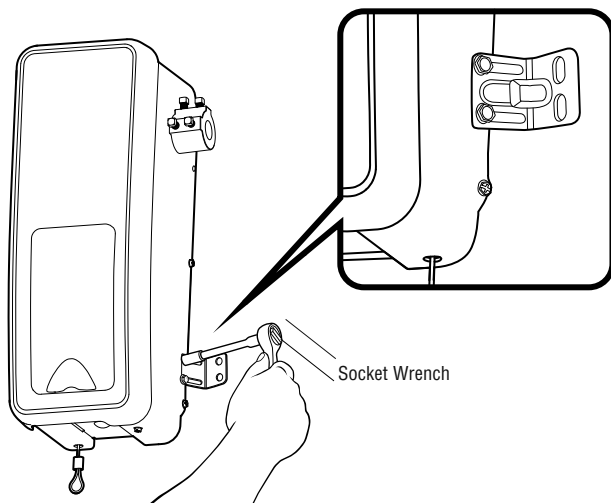

Installation

IMPORTANT INSTALLATION INSTRUCTIONS

WARNING

To reduce the risk of SEVERE INJURY or DEATH:

1. READ AND FOLLOW ALL INSTALLATION WARNINGS AND INSTRUCTIONS.
2. Install garage door opener ONLY on properly balanced and lubricated door. An improperly balanced door may NOT reverse when required and could result in SEVERE INJURY or DEATH.
3. ALL repairs to cables, spring assemblies and other hardware MUST be made by a trained door systems technician BEFORE installing garage door opener.
4. Disable ALL locks and remove ALL ropes connected to door BEFORE installing garage door opener to avoid entanglement.
5. Where possible, install the door operator 7 feet or more above the floor.
6. Mount the emergency release within reach, but at least 6 feet (1.83 m) above the floor and avoiding contact with vehicles to avoid accidental release.
7. NEVER connect garage door opener to power source until instructed to do so.
8. NEVER wear watches, rings or loose clothing while installing or servicing the garage door opener. They could be caught in door or operator mechanisms.
9. Install wall-mounted door control:
 - within sight of the door.
 - out of reach of small children at a minimum height of 5 feet (1.5 m) above floors, landings, steps or any other adjacent walking surface.
 - away from ALL moving parts of the door.
10. Install the Emergency Release Marking. Attach the marking on or next to the emergency release. Install the Entrapment Warning Placard next to the door control in a prominent location.
11. Place emergency release/safety reverse test label in plain view on inside of door.
12. Upon completion of installation, test safety reversal system. Door MUST reverse on contact with a 1-1/2" (3.8 cm) high object (or a 2x4 laid flat) on the floor.

Installation

1 Position and Mount the Garage Door Opener

NOTE: For additional mounting options refer to the accessories page.

1. Close the garage door completely.
2. Slide the garage door opener onto the end of the torsion bar. If the torsion bar is too long or damaged, you may need to cut the torsion bar.

Ensure the collar does NOT touch the bearing.

3. Use a level to position and vertically align the garage door opener. Verify the mounting bracket is located on a solid surface such as wood, concrete or door/flag bracket. If installing on drywall, the mounting bracket **MUST** be attached to a stud.
4. When the garage door opener is properly aligned, mark the mounting bracket holes. If necessary, tighten collar screws on the torsion bar to hold garage door opener in place while marking holes.

NOTE: The garage door opener does not have to be flush to wall.

5. Remove the garage door opener from torsion bar. Drill 3/16 inch pilot holes at the marked locations. Drill through metal door rail plates if necessary.
6. Slide the garage door opener back onto the torsion bar until pilot holes align with bracket.
7. Tighten the 2 square head set screws on the torsion bar. For a hollow torsion bar, tighten screws 3/4 - 1 full turn after making contact with the bar. For a solid shaft torsion bar, tighten screws 1/4 - no more than 1/2 turn after making contact with the shaft. If installing on a keyed torsion bar, **DO NOT** tighten the screws into the keyway.
8. Secure the mounting bracket to the wall and to the garage door opener. Use the 14-10 x 2" screws to secure the mounting bracket to the wall.

WARNING

To prevent possible **SERIOUS INJURY** or **DEATH**:

- Concrete anchors **MUST** be used if mounting bracket into masonry.
- **NEVER** try to loosen, move or adjust garage door, springs, cables, pulleys, brackets or their hardware, **ALL** of which are under **EXTREME** tension.
- **ALWAYS** call a trained door systems technician if garage door binds, sticks or is out of balance. An unbalanced garage door might **NOT** reverse when required.
- Garage door opener **MUST** be mounted at a right angle to the torsion bar to avoid premature wear on the collar.

HARDWARE

Screw
14-10x2" (2)

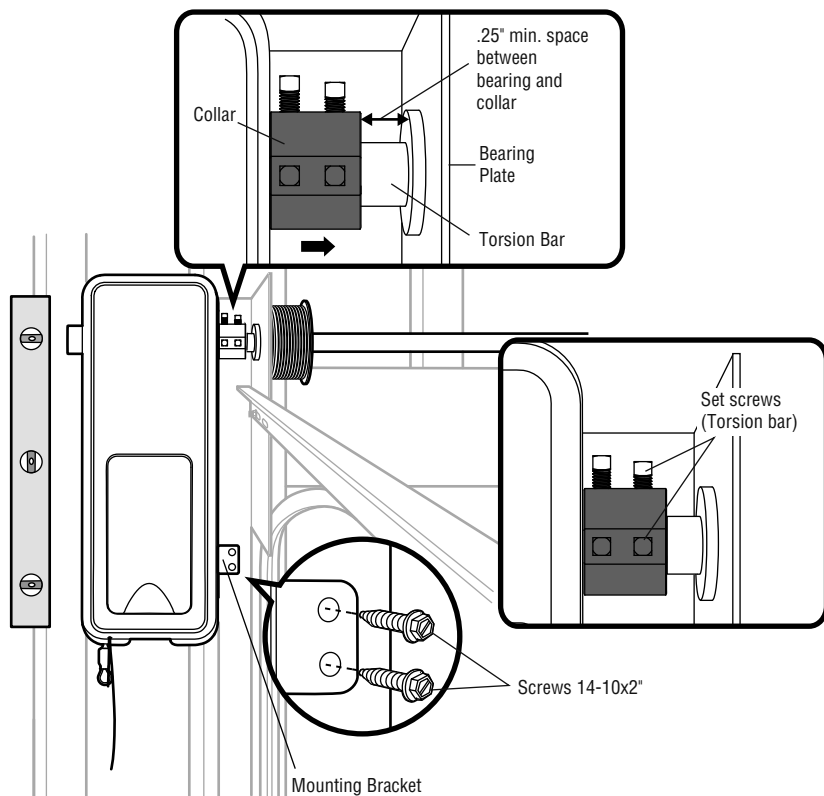
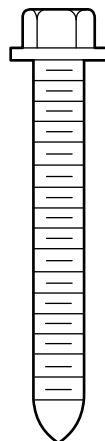

Installation

2 Attach the Emergency Release Rope and Handle

1. Thread one end of the rope through the hole in the top of the red handle so "NOTICE" reads right side up. Secure with an overhand knot at least 1 inch (2.5 cm) from the end of the rope to prevent slipping.
2. Thread the other end of the rope through the loop in the emergency release cable. Adjust rope length so the handle is no higher than 6 feet (1.83 m) above the floor. Secure with an overhand knot.

NOTE: If it is necessary to cut the rope, heat seal the cut end with a match or lighter to prevent unraveling.

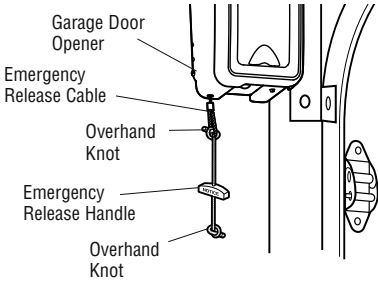

! WARNING

To prevent possible **SERIOUS INJURY** or **DEATH** from a falling garage door:

- If possible, use emergency release handle to disengage door **ONLY** when garage door is **CLOSED**. Weak or broken springs or unbalanced door could result in an open door falling rapidly and/or unexpectedly.
- **NEVER** use emergency release handle unless garage doorway is clear of persons and obstructions.

HARDWARE

Handle



Rope

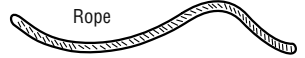

3 Install Power Door Lock

The power door lock is used to prevent the garage door from being manually opened once the door is fully closed.

1. The power door lock must be mounted within 10 feet (3.05 m) of garage door opener with approximately a 3 inch (7.6 cm) distance between the center of a door roller and the hole for the power door lock bolt. If possible, mount on same side as garage door opener. The second roller from the bottom is ideal for most installations.
2. Ensure rail surface is clean and attach lock template to track.
3. Drill holes as marked on the template.
4. Fasten power door lock to the outside of the garage door track with hardware provided.
5. Run bell wire up wall to garage door opener. Use insulated staples to secure wire in several places. Insert wire through the bottom of the garage door opener.
6. Plug the connector into the garage door opener.

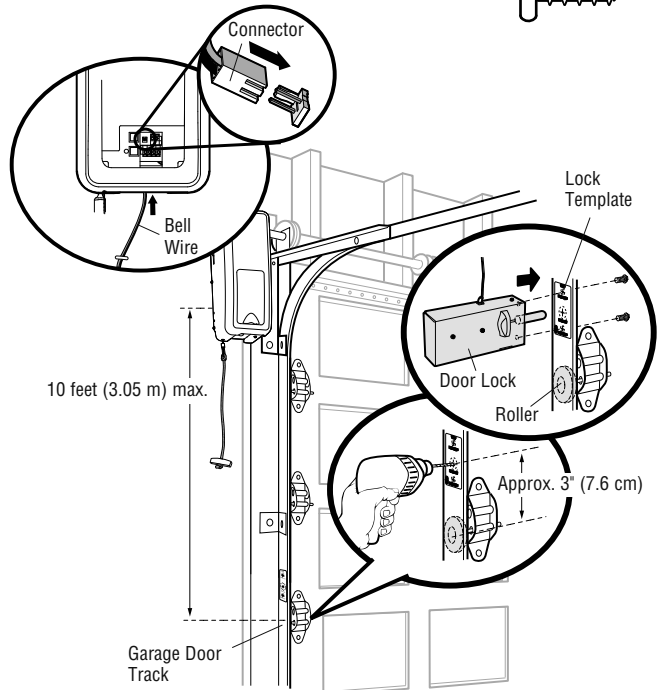

HARDWARE

Screw
1/4"-20x1/2" (2)

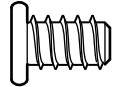

Installation

4 Attach the Cable Tension Monitor (Required)

NOTE: The cable tension monitor is shipped for left side installation. It is recommended that the cable tension monitor be installed on the same side of the door as the garage door opener. For right side installation, remove the snap-ring holding the roller in place and reassemble it on the opposite side of the cable tension monitor.

1. Make sure the door cable is approximately 3/4" (19 mm) from the mounting surface. Door adjustments or shimming may be required to achieve proper depth for the door cable.
2. Position the cable tension monitor as close to the drum as possible. Make sure cable tension monitor is located over a wood support member and the roller is free from any obstructions.

NOTE: There must be no obstructions in the installation area that prevent the cable tension monitor from closing completely when slack is detected.

3. Mark and drill 3/16 inch pilot holes for screws (pilot holes are not required for anchors).

NOTE: If the cable tension monitor cannot be mounted into wood with the screws provided, it can be mounted into 1/2 inch (1 cm) or greater drywall using the drywall anchors (2) and the #8 screws (2) provided in the hardware bag.

4. Attach the cable tension monitor to the wall using the hardware provided. Make sure that the roller is on top of the cable.
5. Run bell wire to garage door opener. Use insulated staples to secure wire.
6. Connect bell wire to the green quick-connect terminals on the garage door opener (polarity is not important).

NOTE: Cable must have tension through entire door travel. Make sure there is no slack in cable on opposite side of garage door during normal operation. If slack occurs during door travel, adjust cables as required.

The cable tension monitor MUST be connected and properly installed before the garage door opener will move in the down direction.

The cable tension monitor detects ANY slack that may occur in the cables and will reverse the door, eliminating service calls.

HARDWARE

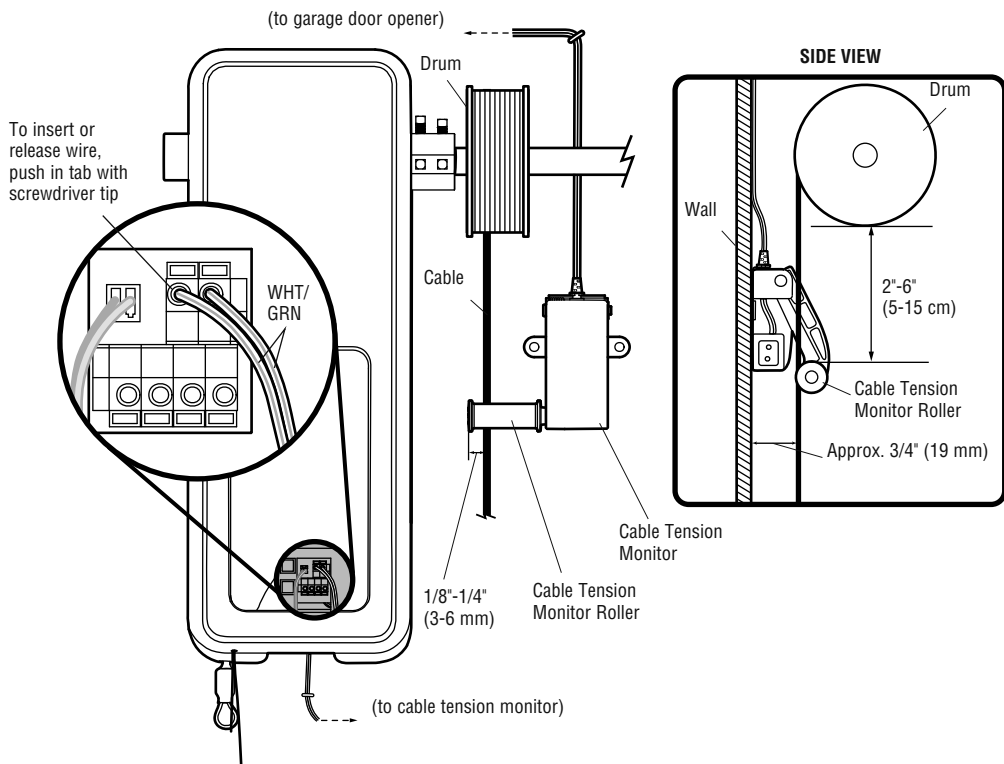
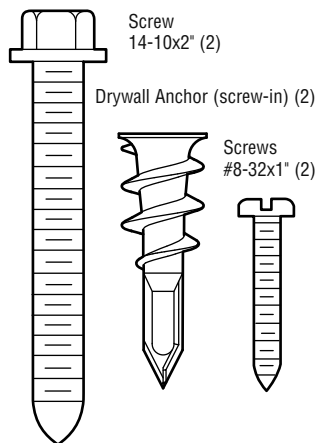

Installation

5 Install the Door Control (myQ Control Panel)

Install door control within sight of garage door, out of reach of small children at a minimum height of 5 feet (1.5 m) above floors, landings, steps or any other adjacent walking surface, and away from ALL moving parts of door.

For gang box installations it is not necessary to drill holes or install the drywall anchors. Use the existing holes in the gang box.

NOTE: Due to power consumption this door control (Model 889LM) cannot be used in conjunction with another wired door control connected to your garage door opener. If an additional door control is needed, the wireless door control model 885LM can be programmed to the door control (Model 889LM).

1. Strip 7/16" (11 mm) of insulation from one end of the wire and separate the wires.
2. Connect wires to the door control. Make sure the polarity is correct.
 - Red wire to the RED terminal.
 - White wire to the WHT terminal.
3. Mark the location of the bottom mounting hole and drill a 5/32" (4 mm) hole.
4. Install the bottom screw, allowing 1/8" (3 mm) to protrude from the wall.
5. Position the bottom hole of the door control over the screw and slide down into place.
6. Lift the push bar up and mark the top hole.
7. Remove the door control from the wall and drill a 5/32" (4 mm) hole for the top screw.
8. Position the bottom hole of the door control over the screw and slide down into place. Attach the top screw.
9. Run the white and red/white wire from the door control to the garage door opener. Attach the wire to the wall and ceiling with the staples (not applicable for gang box or pre-wired installations). Do not pierce the wire with the staple as this may cause a short or an open circuit.
10. Strip 7/16" (11 mm) of insulation from the end of the wire near the garage door opener. Connect bell wire to the quick-connect terminals on the garage door opener: white to white and white/red to red.
11. Fasten the warning placard to the wall next to the door control.

NOTE: DO NOT connect the power and operate the garage door opener at this time. The door will travel to the full open position but will not return to the close position until the safety reversing sensors are connected and properly aligned. See page 13.

WARNING

To prevent possible SERIOUS INJURY or DEATH from electrocution:

- Be sure power is NOT connected BEFORE installing door control.
- Connect ONLY to 7-28 VOLT low voltage wires.

To prevent possible SERIOUS INJURY or DEATH from a closing garage door:

- Install door control within sight of garage door, out of reach of small children at a minimum height of 5 feet (1.5 m) above floors, landings, steps or any other adjacent walking surface, and away from ALL moving parts of door.
- NEVER permit children to operate or play with door control push buttons or remote control transmitters.
- Activate door ONLY when it can be seen clearly, is properly adjusted, and there are no obstructions to door travel.
- ALWAYS keep garage door in sight until completely closed. NEVER permit anyone to cross path of closing garage door.

HARDWARE



Screw 6ABx1-1/4" (Standard installation) (2)

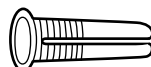

Drywall Anchors (2)



Screw 6-32x1" (pre-wired) (2)

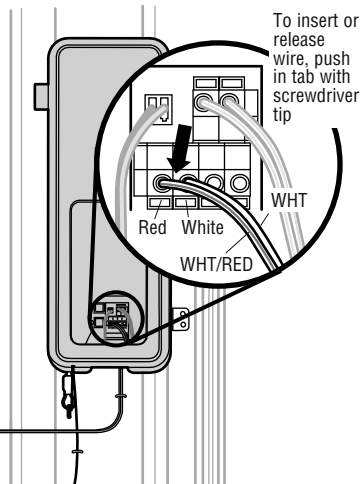
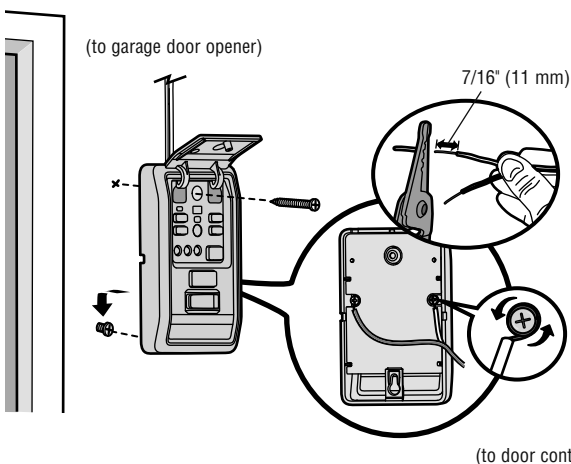

IMPORTANT INSTALLATION INSTRUCTIONS



To reduce the risk of SEVERE INJURY or DEATH:

1. This portable luminaire has a polarized plug (one blade is wider than the other) as a feature to reduce the risk of electric shock.
2. This plug will fit in a polarized outlet ONLY one way.
3. If the plug does not fit fully in the outlet, reverse the plug.
4. If it still does not fit, contact a qualified electrician.
5. NEVER use with an extension cord unless plug can be fully inserted.
6. DO NOT alter the plug.
7. Light is intended for ceiling mount and indoor applications ONLY.

6 Install Remote Light

The remote light (garage door opener light) is designed to plug directly into a standard 120V outlet. Select an appropriate location on the ceiling to mount the light within 6 feet (1.83 m) of an electrical outlet so that the cord and light are away from moving parts.

1. Install the hinge and latch clips. Clips slide in between the metal plate and the plastic housing on each side of the light base.
2. Install screws into the ceiling leaving 1/8 inch (3 mm) of the thread exposed.

NOTE: If installing light on drywall and a ceiling joist cannot be located, use drywall anchors provided. No pilot hole is required for drywall anchors.

3. Determine the length of power cord needed to reach the nearest outlet. Wind any excess cord around cord retainer on the top side of the light base.
4. Install the light base by pushing onto the screws and turning the base clockwise to lock the light in place.
5. Install two Type A19 incandescent or compact fluorescent bulbs (100 watt maximum per bulb, 200 watts total).

NOTE: Do not use LED bulbs as they may reduce the range or performance of your remote control(s).

6. Install the light lens by hooking one end of the lens over the hinge and pressing up on the other end to latch into place.
7. Plug in the light to outlet.

NOTE: Light will not operate until the garage door opener is activated. Multiple operators in the same garage may cause interference between lights. Program all lights to one operator to avoid interference.

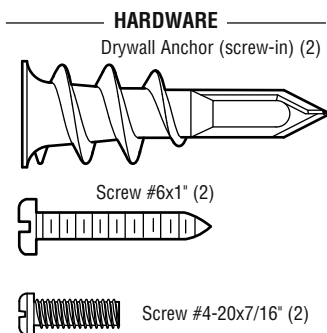

CAUTION

To prevent possible OVERHEATING of the endpanel or light socket:

- DO NOT use short neck or specialty light bulbs.
- DO NOT use halogen bulbs. Use ONLY incandescent.
- DO NOT use bulbs larger than 100W.
- ONLY use A19 size bulbs.

To provide an adequate visual alert, the garage door opener light bulb **MUST** be a minimum of 40 Watt (or equivalent).

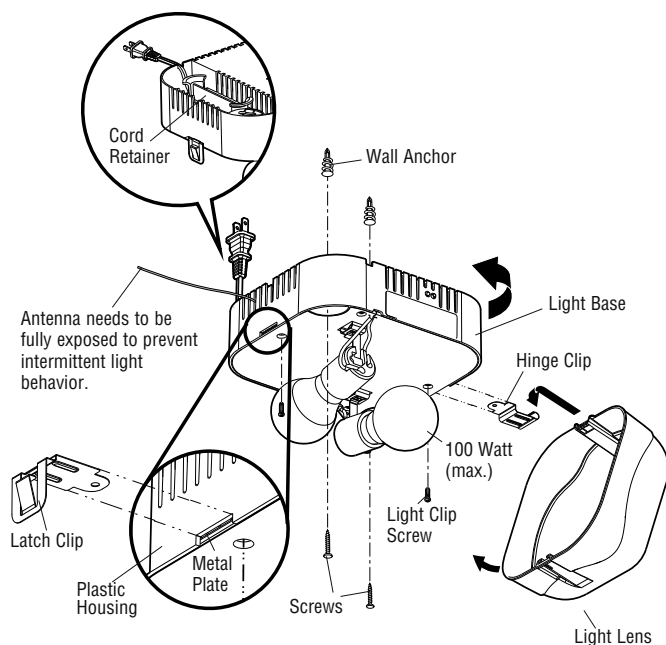

Installation

7 Install the Protector System®

The safety reversing sensor must be connected and aligned correctly before the garage door will move in the down direction. This is a required safety device and cannot be disabled.

IMPORTANT INFORMATION ABOUT THE SAFETY REVERSING SENSOR

When properly connected and aligned, the safety reversing sensor will detect an obstacle in the path of its electronic beam. The sending sensor (with an amber indicator light) transmits an invisible light beam to the receiving sensor (with a green indicator light). If an obstruction breaks the light beam while the door is closing, the door will stop and reverse to full open position, and the opener lights will flash 10 times.

The sensors must be installed inside the garage so that the sending and receiving sensors face each other across the door, no more than 6 inches (15 cm) above the floor. Either can be installed on the left or right of the door as long as the sun never shines directly into the receiving sensor lens.

The mounting brackets are designed to clip onto the track of sectional garage doors without additional hardware.

If it is necessary to mount the sensors on the wall, the brackets must be securely fastened to a solid surface such as the wall framing. Extension brackets (see accessories) are available if needed. If installing in masonry construction, add a piece of wood at each location to avoid drilling extra holes in masonry if repositioning is necessary.

The invisible light beam path must be unobstructed. No part of the garage door (door tracks, springs, hinges, rollers or other hardware) may interrupt the beam while the door is closing.

WARNING

Be sure power is NOT connected to the garage door opener BEFORE installing the safety reversing sensor.

To prevent **SERIOUS INJURY** or **DEATH** from a closing garage door:

- Correctly connect and align the safety reversing sensor. This required safety device **MUST NOT** be disabled.
- Install the safety reversing sensor so beam is **NO HIGHER** than 6" (15 cm) above garage floor.

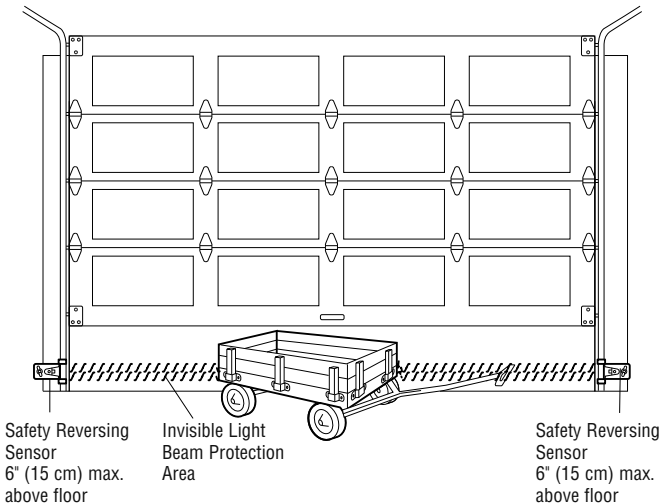

Facing the door from inside the garage.

Installation

INSTALLING THE BRACKETS

Be sure power to the opener is disconnected. Install and align the brackets so the safety reversing sensors will face each other across the garage door, with the beam no higher than 6" (15 cm) above the floor. Choose one of the following installations.

OPTION A: Track Installation

1. Slip the curved arms over the rounded edge of each door track, with the curved arms facing the door. Snap into place against the side of the track. It should lie flush, with the lip hugging the back edge of the track, as shown.

If your door track will not support the bracket securely, wall installation is recommended.

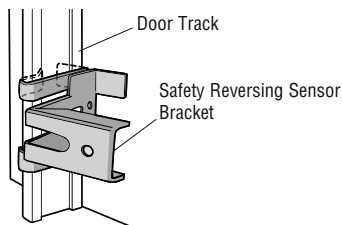

OPTION B: Wall Installation

1. Place the bracket against the wall with curved arms facing the door. Be sure there is enough clearance for the sensor beam to be unobstructed.
2. If additional depth is needed, an extension bracket (see Accessories) or wood blocks can be used.
3. Use bracket mounting holes as a template to locate and drill (2) 3/16" diameter pilot holes on the wall at each side of the door, no higher than 6" (15 cm) above the floor.
4. Attach brackets to wall with lag screws (not provided).

If using extension brackets or wood blocks, adjust right and left assemblies to the same distance out from the mounting surface. Make sure all door hardware obstructions are cleared.

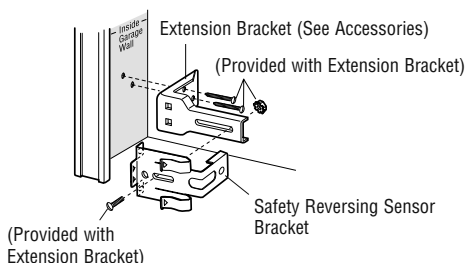
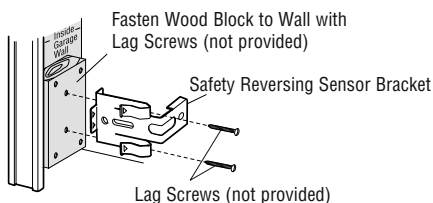

OPTION C: Floor Installation

1. Use wood blocks or extension brackets (see Accessories) to elevate sensor brackets so the lenses will be no higher than 6" (15 cm) above the floor.
2. Carefully measure and place right and left assemblies at the same distance out from the wall. Be sure all door hardware obstructions are cleared.
3. Fasten to the floor with concrete anchors as shown.

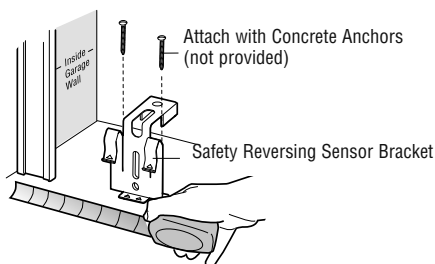

Installation

MOUNTING THE SAFETY REVERSING SENSORS

1. Slide a 1/4"-20x1/2" carriage bolt head into the slot on each sensor.
2. Use wing nuts to fasten safety reversing sensors to brackets, with lenses pointing toward each other across the door. Be sure the lens is not obstructed by a bracket extension.
3. Finger tighten the wing nuts.

HARDWARE

Carriage Bolt
1/4"-20x1/2" (2)

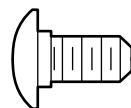

Wing Nut
1/4"-20 (2)

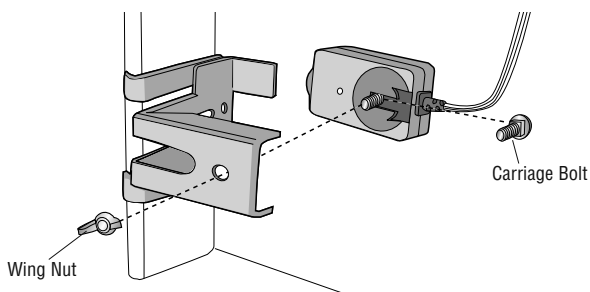

WIRE THE SAFETY REVERSING SENSORS

1. Run the wire from both sensors to the garage door opener. Attach the wire to the wall and ceiling with the staples.
2. Strip 7/16 inch (11 mm) of insulation from each set of wires. Separate the wires. Twist the white wires together. Twist the white/black wires together.
3. Insert the white wires into the white terminal on the garage door opener. Insert the white/black wires into the grey terminal on the garage door opener. To insert or remove the wires from the terminal, push in the tab with a screwdriver tip.

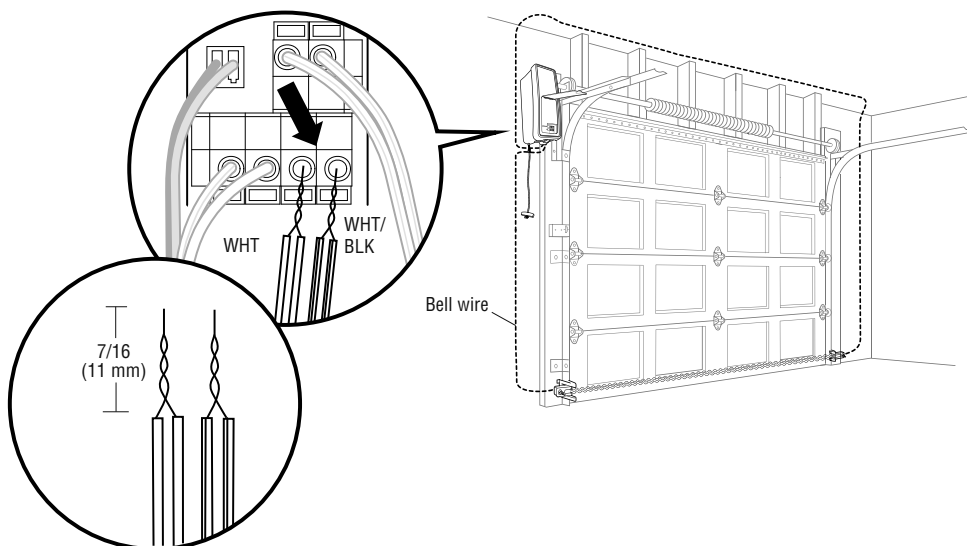

Installation

8 Connect Power

To avoid installation difficulties, do not run the garage door opener at this time.

To reduce the risk of electric shock, your garage door opener has a grounding type plug with a third grounding pin. This plug will only fit into a grounding type outlet. If the plug doesn't fit into the outlet you have, contact a qualified electrician to install the proper outlet.

There are two options for connecting power:

OPTION A: TYPICAL WIRING

1. Plug in the garage door opener into a grounded outlet.
2. DO NOT run garage door opener at this time.

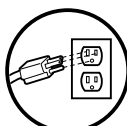

RIGHT

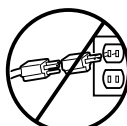

WRONG

OPTION B: PERMANENT WIRING CONNECTION

If permanent wiring is required by your local code, refer to the following procedure.

To make a permanent connection through the 7/8 inch hole in the back of the garage door opener (according to local code):

1. Be sure power is NOT connected to the opener, and disconnect power to circuit.
2. Remove the garage door opener from the torsion bar, remove cover screws and set the cover aside.
3. Cut the line cord 6" (15.2 cm) above the strain relief.
4. Squeeze the strain relief and push into motor unit, then remove the strain relief from the line cord.
5. Install a 90° conduit (not provided) or flex cable adapter (not provided) to the 7/8" hole. Reinstall garage door opener to torsion bar.
6. Run wires through conduit, cut to proper length and strip installation.
7. Strip 1/2" (1.3 cm) of insulation from the existing black, white and green wires.
8. Connect the line to the black wire and neutral to the white wire with wire nuts (not provided). Connect ground wire to the green ground screw.
9. Properly secure wires under plastic ties so that they do not come into contact with moving parts.
10. Reinstall cover.

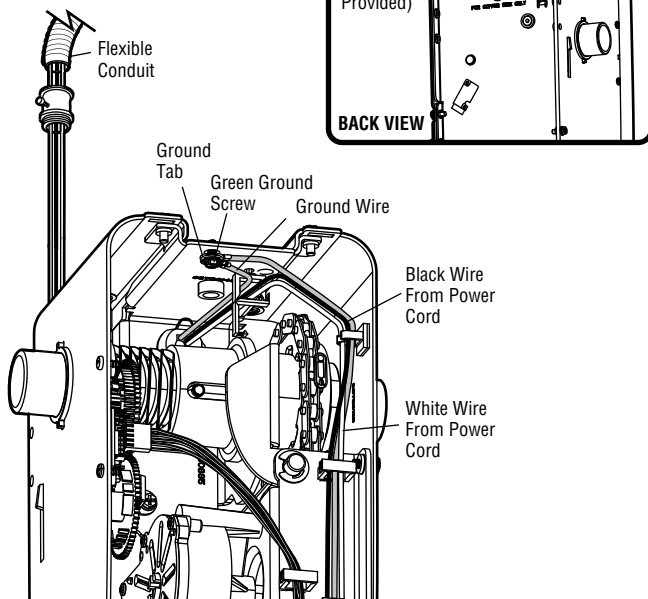

⚠ WARNING

To prevent possible SERIOUS INJURY or DEATH from electrocution or fire:

- Be sure power is NOT connected to the opener, and disconnect power to circuit BEFORE removing cover to establish permanent wiring connection.
- Garage door installation and wiring MUST be in compliance with ALL local electrical and building codes.
- NEVER use an extension cord, 2-wire adapter or change plug in ANY way to make it fit outlet. Be sure the opener is grounded.

IMPORTANT NOTE: The model 580LM Alternate Power Supply may be installed if an outlet is not located near the garage door opener. myQ light controls will continue to work however all other myQ devices and TTC will not work if using the Model 580LM Alternate Power Supply. If you would like to use these features, contact an electrician to install an outlet near to the garage door opener.

Installation

ENSURE THE SAFETY REVERSING SENSORS ARE ALIGNED

The door will not close if the sensors have not been installed and aligned correctly.

When the light beam is obstructed or misaligned while the door is closing, the door will reverse and the garage door opener lights will flash ten times. If the door is already open, it will not close. The sensors can be aligned by loosening the wing nuts, aligning the sensors, and tightening the wing nuts.

1. Check to make sure the LEDs in both sensors are glowing steadily. The LEDs in both sensors will glow steadily if they are aligned and wired correctly.

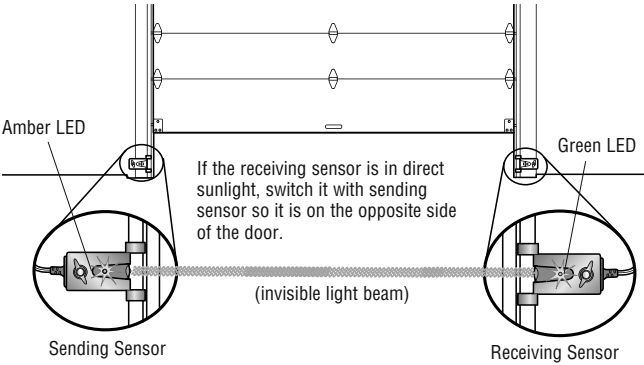

IF THE AMBER LED ON THE SENDING SENSOR IS NOT GLOWING:

- Make sure there is power to the garage door opener.
- Make sure the sensor wire is not shorted/broken.
- Make sure the sensor has been wired correctly: white wires to white terminal and white/black wires to grey terminal.

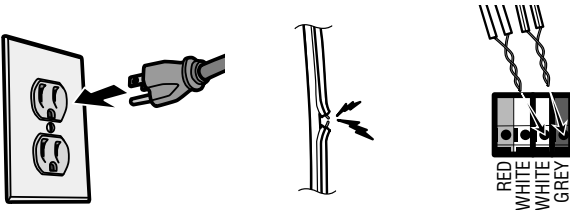

IF THE GREEN LED ON THE RECEIVING SENSOR IS NOT GLOWING:

- Make sure the sensor wire is not shorted/broken.
- Make sure the sensors are aligned.

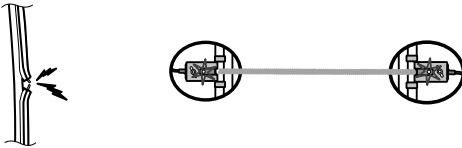

ENSURE THE DOOR CONTROL IS WIRED CORRECTLY

The yellow command LED and the red learn LED on the door control will blink quickly for up to 5 minutes as the door control recharges. When the door control is operational, the yellow command LED will glow steadily.

Installation

9 Install the Battery Backup (optional)

When in Battery Backup mode, wireless myQ devices and Timer-To-Close will be disabled.

If the optional Battery Backup is part of this installation it should be installed at this time. The Battery Backup can be mounted to either the ceiling or a wall within 3 feet (.9 m) of the garage door opener.

1. Unplug the garage door opener.
2. Position the Battery Backup on a structural support (ceiling joist or wall stud).
3. Attach the Battery Backup to the support with the 1-1/2 inch lag screws (2) provided. There are mounting holes on either side of the Battery Backup.
4. Connect the Battery Backup cord into the connector on the bottom of the garage door opener.
5. Follow all instructions included with the Battery Backup to test for proper operation.

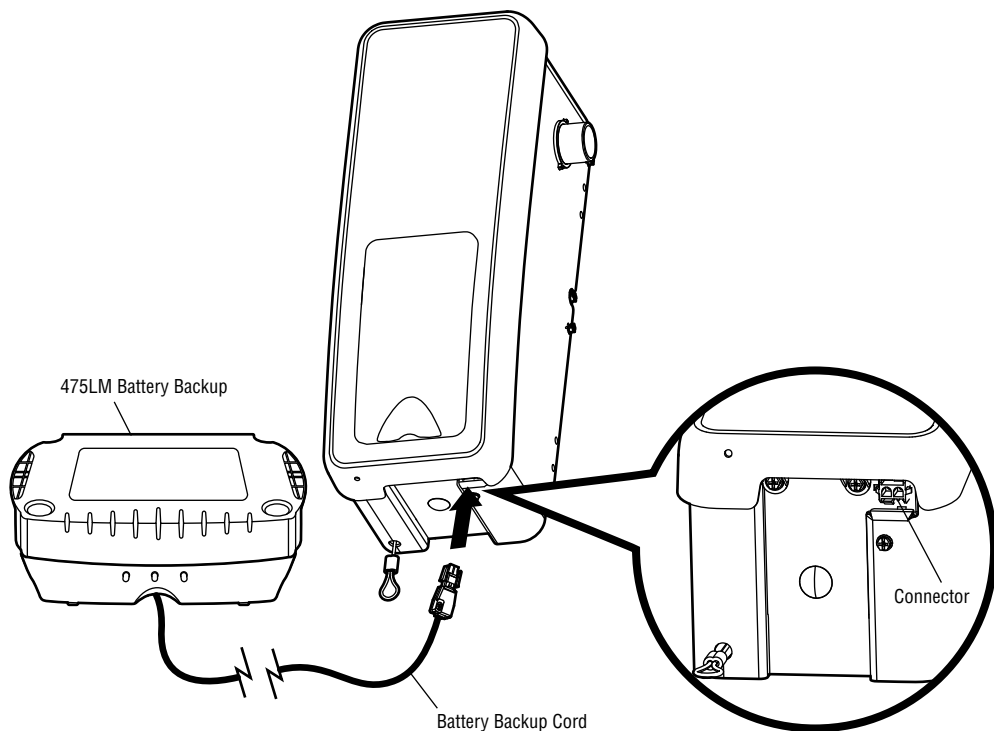

Adjustment

1 Program the Travel Limits

Travel limits regulate the points at which the door will stop when moving up or down.

Adjust the position of the door by using the black and yellow buttons. Black moves the door UP (open) and yellow moves the door DOWN (close).

NOTE: The yellow command LED and the red learn LED will blink quickly for up to 5 minutes as the control panel recharges. When the control panel is operational, the yellow command LED will glow steadily.

SETTING THE UP POSITION:

1. Press and hold the black button until the LED starts flashing slowly, then release.
2. Push and hold the black button until the door reaches the desired UP (open) position.

NOTE: Make sure the door opens high enough for your vehicle.

3. Push the door control or programmed remote control. This sets the UP (open) limit and begins closing the door.
4. Immediately when the door begins to close, press and release either the black or yellow button. This will stop the door.

SETTING THE DOWN POSITION:

5. Push and hold the yellow button until the door reaches the desired DOWN (closed) position.
6. Once the door is closed, if there appears to be too much pressure on the door, you may toggle the door back and forth using the black and yellow buttons to reach the desired closed position.
7. Push the door control or programmed remote control. This sets the DOWN (close) limit and the door should open.

Proceed to *Set the Force*.

WARNING

Without a properly installed safety reversal system, persons (particularly small children) could be SERIOUSLY INJURED or KILLED by a closing garage door.

- NEVER learn forces or limits when door is binding or sticking. Repair door first.
- Incorrect adjustment of garage door travel limits will interfere with proper operation of safety reversal system.
- After ANY adjustments are made, the safety reversal system MUST be tested. Door MUST reverse on contact with 1-1/2" high (3.8 cm) object (or 2x4 laid flat) on floor.

CAUTION

To prevent damage to vehicles, be sure fully open door provides adequate clearance.

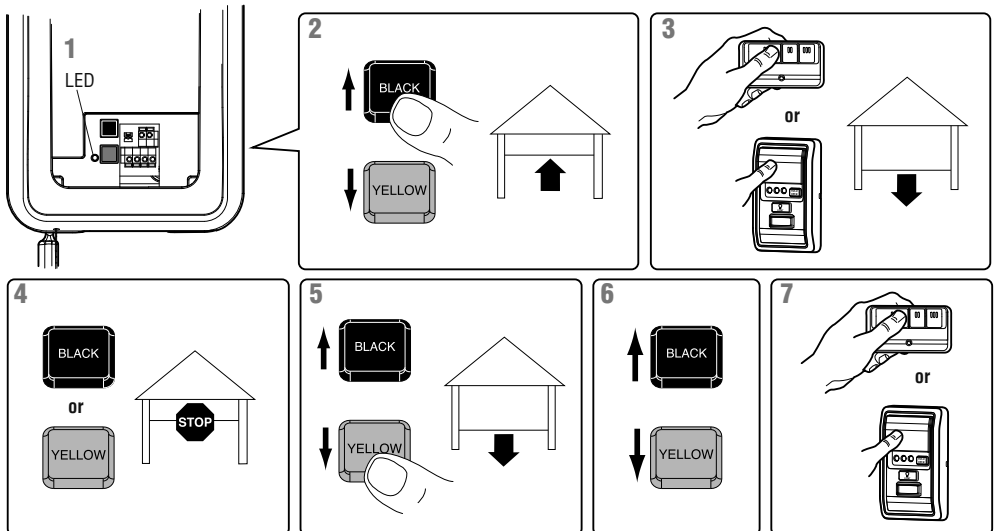

Adjustment

2 Set the Force

The force setting measures the amount of force required to open and close the door.

1. Push the yellow button twice to enter into the Force Adjustment Mode. The LED will flash quickly.
2. Push the door control or programmed remote control. The door will close (DOWN).
3. Push the door control or programmed remote control again. The door will open (UP).
4. Push the door control or programmed remote control a third time to close the door (DOWN).

The LED will stop flashing when the force has been programmed.

The door must travel through a complete cycle, up and down, in order for the force to be set properly. If the garage door opener cannot open and close the door fully, inspect the door to ensure that it is balanced properly and is not sticking or binding.

If the door is not stopping exactly where you would like it, repeat *Program the Travel Limits*.

WARNING

Without a properly installed safety reversal system, persons (particularly small children) could be **SERIOUSLY INJURED** or **KILLED** by a closing garage door.

- NEVER learn forces or limits when door is binding or sticking. Repair door first.
- Too much force on garage door will interfere with proper operation of safety reversal system.
- After ANY adjustments are made, the safety reversal system **MUST** be tested. Door **MUST** reverse on contact with 1-1/2' high (3.8 cm) object (or 2x4 laid flat) on floor.

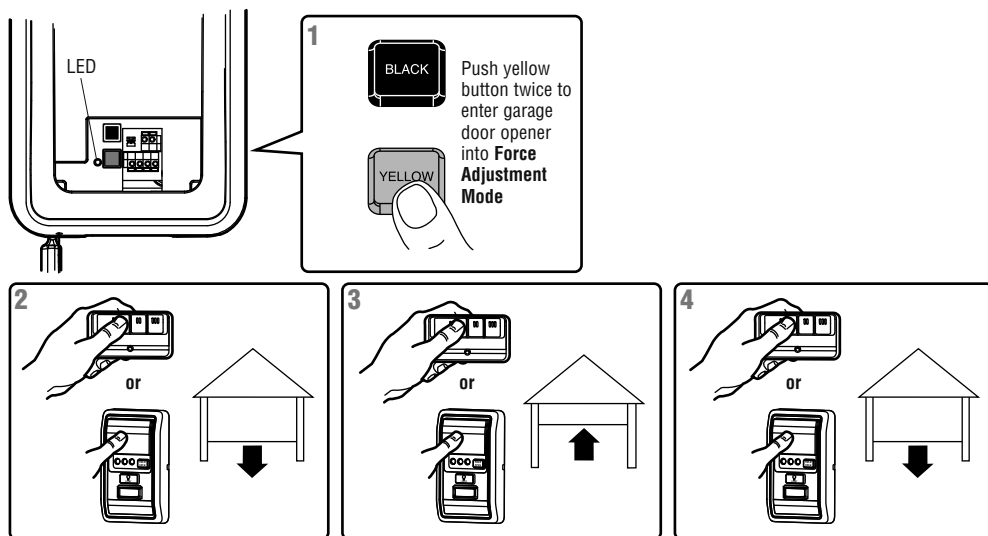

Adjustment

3 Test the Safety Reversal System

TEST

1. With the door fully open, place a 1-1/2 inch (3.8 cm) board (or a 2x4 laid flat) on the floor, centered under the garage door.
2. Operate the door in the down direction. The door must reverse on striking the obstruction. Upon successful safety reversal test proceed to Adjustment Step 4.

ADJUST

If the door stops on the obstruction, it is not traveling far enough in the down direction. Complete Adjustment Steps 1 and 2 Program the Travel Limits and Set the Force.

Repeat the test.

When the door reverses on the 1-1/2 inch (3.8 cm) board (or 2x4 laid flat), remove the obstruction and run the garage door opener through 3 or 4 complete travel cycles to test adjustment.

If the garage door opener continues to fail the Safety Reverse Test, call for a trained door systems technician.

IMPORTANT SAFETY CHECK:

Test the Safety Reverse System after:

- Each adjustment of limits, or force controls.
- Any repair to or adjustment of the garage door (including springs and hardware).
- Any repair to or buckling of the garage floor.
- Any repair to or adjustment of the opener.

WARNING

Without a properly installed safety reversal system, persons (particularly small children) could be SERIOUSLY INJURED or KILLED by a closing garage door.

- Safety reversal system **MUST** be tested every month.
- If one control (force or travel limits) is adjusted, the other control may also need adjustment.
- After ANY adjustments are made, the safety reversal system **MUST** be tested. Door **MUST** reverse on contact with 1-1/2" (3.8 cm) high object (or 2x4 laid flat) on the floor.

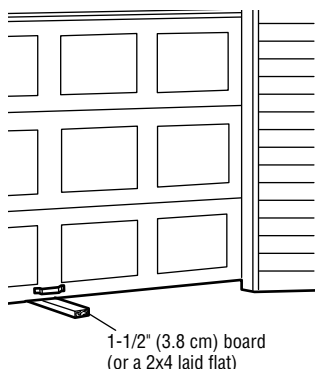

4 Test the Protector System®

1. Press the remote control push button to open the door.
2. Place the opener carton in the path of the door.
3. Press the remote control push button to close the door. The door will not move more than an inch (2.5 cm), and the opener lights will flash.

The garage door opener will not close from a remote if the indicator light in either sensor is off (alerting you to the fact that the sensor is misaligned or obstructed).

If the garage door opener closes the door when the safety reversing sensor is obstructed, do not operate the door. Call for a trained door systems technician.

WARNING

Without a properly installed safety reversing sensor, persons (particularly small children) could be SERIOUSLY INJURED or KILLED by a closing garage door.

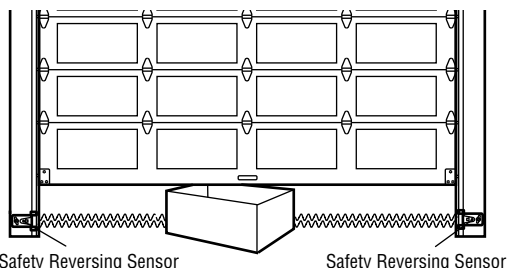

Adjustment

5 Test Cable Tension Monitor

1. With the door fully closed, push on the front of the cable tension monitor. A click should be heard. If there is no click, the roller may be hitting the jamb and not allowing the switch to detect slack in the cable. Make sure the cable tension monitor is mounted flush with the wall and the roller is free from any obstructions.

If your cable tension monitor has been activated the LED on the garage door opener will blink 9 times.

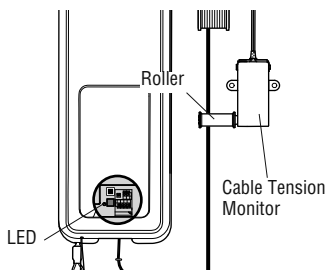

! WARNING

To prevent possible **SERIOUS INJURY** or **DEATH** from a falling garage door:

- If possible, use emergency release handle to disengage door **ONLY** when garage door is **CLOSED**. Weak or broken springs or unbalanced door could result in an open door falling rapidly and/or unexpectedly.
- **NEVER** use emergency release handle unless garage doorway is clear of persons and obstructions.

6 Test Power Door Lock

1. With the door fully closed, the power door lock bolt should be protruding through the track.
2. Operate the door in the open direction. The power door lock should retract before the door begins to move.
3. Operate the door in the down direction. When the door reaches the fully closed position, the power door lock should automatically activate to secure the door.

NOTE: If the power door lock does not function, the lock can be manually released by sliding the manual release handle to the open position.

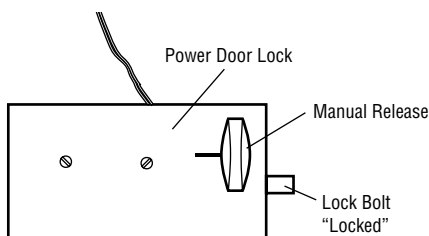

7 To Open the Door Manually

Disengage door lock before proceeding. The door should be fully closed if possible. Pull down on the emergency release handle until a click noise is heard from the garage door opener and lift the door manually.

To reconnect the door to the garage door opener, pull the emergency release handle straight down a second time until a click noise is heard from the garage door opener. The door will reconnect on the next UP or DOWN operation.

Test the emergency release:

1. Make sure the garage door is closed.
2. Pull the emergency release handle. The garage door should then be able to be opened manually.
3. Return the door to the closed position.
4. Pull the emergency handle a second time.
5. Reconnect the door to the garage door opener.

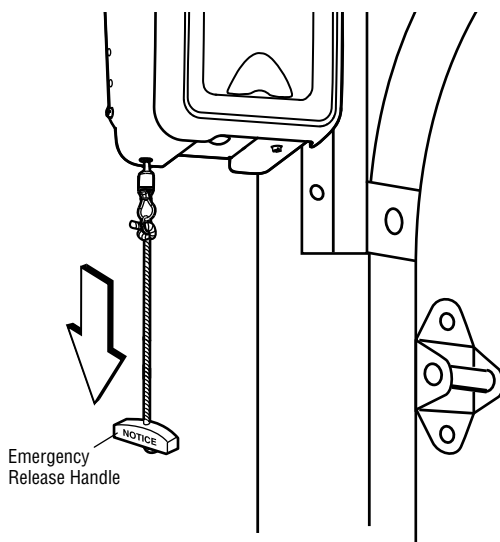

IMPORTANT SAFETY INSTRUCTIONS



WARNING

To reduce the risk of SEVERE INJURY or DEATH:

1. Read and follow ALL warnings and instructions.
2. ALWAYS keep remote controls out of reach of children. NEVER permit children to operate or play with door control push buttons or remote controls.
3. ONLY activate door when it can be seen clearly, it is properly adjusted and there are no obstructions to door travel.
4. ALWAYS keep garage door in sight and away from people and objects until completely closed. NO ONE SHOULD CROSS THE PATH OF THE MOVING DOOR.
5. NO ONE SHOULD GO UNDER A STOPPED, PARTIALLY OPENED DOOR.
6. If possible, use emergency release handle to disengage door ONLY when door is CLOSED. Use caution when using this release with the door open. Weak or broken springs or unbalanced door could result in an open door falling rapidly and/or unexpectedly and increasing the risk of SEVERE INJURY or DEATH.
7. NEVER use emergency release handle unless doorway is clear of persons and obstructions.
8. After ANY adjustments are made, the safety reversal system MUST be tested. Failure to adjust the garage door opener properly may cause SEVERE INJURY or DEATH.
9. Safety reversal system MUST be tested every month. Door MUST reverse on contact with 1-1/2" (3.8 cm) high object (or a 2x4 laid flat) on the floor. Failure to adjust the garage door opener properly may cause SEVERE INJURY or DEATH.
10. ALWAYS KEEP DOOR PROPERLY BALANCED (see page 4). An improperly balanced door may NOT reverse when required and could result in SEVERE INJURY or DEATH.
11. ALL repairs to cables, spring assemblies and other hardware, ALL of which are under EXTREME tension, MUST be made by a trained door systems technician.
12. To avoid SERIOUS PERSONAL INJURY or DEATH from electrocution, disconnect ALL electric and battery power BEFORE performing ANY service or maintenance.
13. This operator system is equipped with an unattended operation feature. The door could move unexpectedly. NO ONE SHOULD CROSS THE PATH OF THE MOVING DOOR.

14. SAVE THESE INSTRUCTIONS.

Using Your Garage Door Opener

Your garage door opener has already been programmed at the factory to operate with your remote control, which changes with each use, randomly accessing over 100 billion new codes. myQ technology uses a 900MHz signal to provide two-way communication between the garage door opener and myQ enabled accessories. When programmed to the LiftMaster® Internet Gateway you can monitor and control your garage door from any internet enabled computer or smartphone. You may program up to 12 Security+ 2.0® remote controls, 2 Security+ 2.0® keyless entries and a combination of 16 myQ accessories to the myQ control panel.

The garage door opener can be activated through a wall-mounted door control, remote control, wireless keyless entry or myQ accessory. When the door is closed and the garage door opener is activated the door will open. If the door senses an obstruction or is interrupted while opening the door will stop. When the door is in any position other than closed and the garage door opener is activated the door will close. If the garage door opener senses an obstruction while closing, the door will

reverse. If the obstruction interrupts the sensor beam the garage door opener lights will blink 10 times. However, you can close the door if you hold the button on the door control or keyless entry until the door is fully closed. The safety reversing sensors do not affect the opening cycle. The safety reversing sensor must be connected and aligned correctly before the garage door opener will move in the down direction.

The garage door opener lights will turn on when the garage door opener is activated. They will turn off automatically after 4-1/2 minutes or provide constant light when the Light feature on the myQ Control Panel is activated. Bulb size is A19. Bulb power is 100 watts maximum.

Light feature: Lights will also turn on when someone walks through the open garage door. With a myQ Control Panel, this feature may be turned off as follows: With the garage door opener lights off, press and hold the light button for 10 seconds, until the light goes on, then off again. To restore this feature, start with the garage door opener lights on, then press and hold the light button for 10 seconds until the light goes off, then on again.

TIMER-TO-CLOSE (TTC)

The TTC feature automatically closes the door after a specified time period that can be adjusted using a TTC enabled door control. Prior to and during the door closing the garage door opener lights will flash and the garage door opener will beep.

BATTERY BACKUP*

The battery backup system allows access in and out of your garage, even when the power is out. When the garage door opener is operating on battery power, the garage door opener will run slower, the light will not function, the Battery Status LED will glow solid orange, and a beep will sound approximately every 2 seconds.

* If applicable.

Operation

Using the Door Control (myQ Control Panel)

NOTE: Due to power consumption this door control (Model 889LM) cannot be used in conjunction with another wired door control connected to your garage door opener. If an additional door control is needed, the wireless door control model 885LM can be programmed to the door control (Model 889LM). To program the 885LM to the myQ Control Panel, follow the remote control programming steps.

NOTE: myQ light controls will continue to work however all other myQ devices and TTC will not work if using the Model 580LM Alternate Power Supply or when in Battery Backup mode.

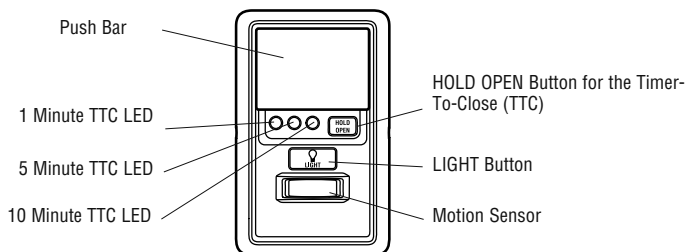

PUSH BAR

Press the push bar to open/close the door.

LOCK

Designed to prevent operation of the door from hand-held remote controls. However, the door will open and close from the Door Control, the Outdoor Key Switch, the Keyless Entry Accessories and LiftMaster® Internet Gateway.

Activate:

Press and hold the LOCK button for 2 seconds. The command LED will flash as long as the lock feature is activated and your handheld remote control will not operate your door at this time.

Deactivate:

Press and hold the LOCK button again for 2 seconds. The command LED will stop flashing and normal operation will resume.

MOTION SENSOR

This feature will automatically turn on the garage door opener lights when motion is sensed. The lights will come on for 4-1/2 minutes, then shut off.

Activate/Deactivate:

Slide the motion sensor switch ON or OFF.

TIMER-TO-CLOSE (TTC)

The TTC feature automatically closes the door after a specified time period (1, 5, or 10 minutes). Once the TTC has been set and the door is open, the LED for the selected close interval will blink and begin to count down to close the door. The control panel will beep and the garage door opener lights will flash before closing the door.

The TTC feature will deactivate if the garage door encounters an obstruction twice; or the safety reversing sensors are incorrectly installed. The garage door will reverse open and WILL NOT close until the obstructions are clear or the safety reversing sensors are correctly installed. When the obstruction has been cleared or the safety reversing sensors have been aligned, the door will close when the garage door opener is activated.

Activate:

Press and hold the ON button until one of the TTC LEDs light up. Then press the ON button again to cycle through the time interval options (the corresponding TTC LED will light for each time interval). The garage door opener light bulbs will blink as confirmation.

Deactivate:

Press and hold the OFF button until all TTC LEDs turn off and a beep is heard from the control panel.

To suspend the TTC:

To suspend the TTC and temporarily hold the door open, press and release the HOLD OPEN button (the HOLD OPEN LED will turn solid). The TTC will remain suspended until the HOLD OPEN button is pressed again or the garage door opener is activated from another device (door control, remote control, keyless entry, etc.).

LIGHTS

Press the LIGHT button to turn the garage door opener lights on or off. When the lights are turned on they will stay on until the LIGHT button is pressed again, or until the garage door opener is activated.

Once the garage door opener is activated the lights will turn off after the specified period of time (the factory setting is 4-1/2 minutes). The LIGHT button will not control the lights when the door is in motion.

To change the amount of time the garage door opener lights will stay on:

Press and hold the LOCK button until the garage door opener lights flash. The time interval is indicated by the number of flashes.

NUMBER OF TIMES GARAGE DOOR OPENER LIGHTS FLASH	TIME THE GARAGE DOOR OPENER LIGHT STAYS ON
1	1 ½ Minutes
2	2 ½ Minutes
3	3 ½ Minutes
4	4 ½ Minutes

Light Feature

The lights will turn on when someone enters through the open garage door and the safety reversing sensor infrared beam is broken.

Activate:

Start with the garage door opener lights on. Press and hold the LIGHT button until the garage door opener lights turn off, then on again.*

Deactivate:

Press and hold the LIGHT button until the garage door opener lights turn on, then off again.*

* Approximately 10 seconds

Operation

Using the Remote Control

Press and hold the button down until the door or gate starts to move. The remote control will operate from up to 3 car lengths away on typical installations. Installations and conditions vary, contact an installing dealer for more information.

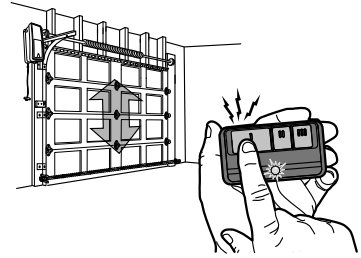

3-Button Remote Controls

Additional buttons on the remote control can be programmed to operate up to 3 devices such as additional garage door openers, light controls, gate operators or access control systems.

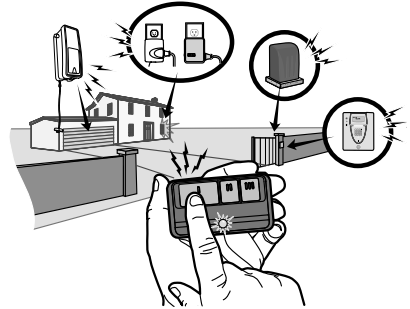

NOTICE: This device complies with Part 15 of the FCC rules and Industry Canada's license-exempt RSSs. Operation is subject to the following two conditions: (1) this device may not cause harmful interference, and (2) this device must accept any interference received, including interference that may cause undesired operation.

Any changes or modifications not expressly approved by the party responsible for compliance could void the user's authority to operate the equipment. This device must be installed to ensure a minimum 20 cm (8 in.) distance is maintained between users/bystanders and device.

This device has been tested and found to comply with the limits for a Class B digital device, pursuant to part 15 of the FCC rules and Industry Canada ICES standard. These limits are designed to provide reasonable protection against harmful interference in a residential installation. This equipment generates, uses and can radiate radio frequency energy and, if not installed and used in accordance with the instructions, may cause harmful interference to radio communications. However, there is no guarantee that interference will not occur in a particular installation. If this equipment does cause harmful interference to radio or television reception, which can be determined by turning the equipment off and on, the user is encouraged to try to correct the interference by one or more of the following measures:

- Reorient or relocate the receiving antenna.
- Increase the separation between the equipment and receiver.
- Connect the equipment into an outlet on a circuit different from that to which the receiver is connected.
- Consult the dealer or an experienced radio/TV technician for help.

Programming

Your hand-held remote control (model 893MAX) has already programmed to the door control (myQ Control Panel) at the factory. Below are instructions for programming additional remote controls, keyless entries, and myQ enabled accessories to the door control.

NOTE: Use the learn button on the door control to program all accessories. The yellow learn button on the garage door opener will NOT program accessories.

To Add a Remote Control, Keyless Entry, or myQ Enabled Accessories using the Door Control (myQ Control Panel)

REMOTE CONTROL

1. Press the myQ Control Panel LEARN button twice, the red learn LED will turn on.
2. Press the button on the remote control that you wish to operate your garage door.
3. The garage door opener lights will flash (or two clicks will be heard) when the code has been programmed.

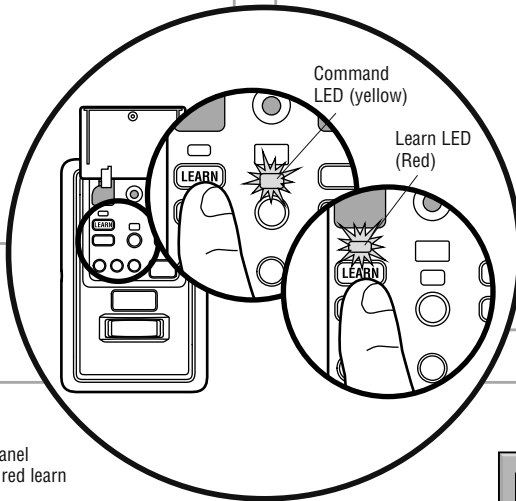
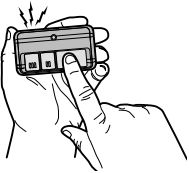

KEYLESS ENTRY

1. Press the myQ Control Panel LEARN button twice, the red learn LED will turn on.
2. Enter a 4-digit personal identification number (PIN) of your choice on the keyless entry keypad. Then press the ENTER button.
3. The garage door opener lights will flash (or two clicks will be heard) when the code has been programmed.

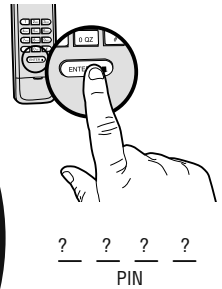

myQ ENABLED ACCESSORIES

1. Press the myQ Control Panel LEARN button twice, the red learn LED will turn on.
2. Press the LEARN button on the myQ device.*

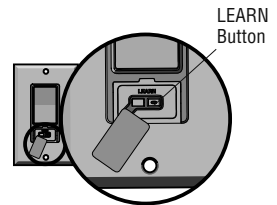
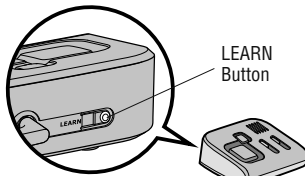
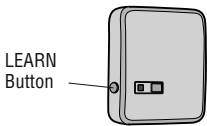

Model 825LM - Remote Light Control

Light module can be synchronized with the garage door opener light bulbs.

Model 829LM - Garage Door and Gate Monitor

Indicates the status of your garage door from inside the home and allows you to close an open garage door from inside the house.

Model 823LM - Remote Light Switch
Light module can be synchronized with the garage door opener light bulbs.

**myQ accessories may be programmed to the LiftMaster® Internet Gateway (Model 828LM) or the myQ control panel. For instructions on programming to the LiftMaster® Internet Gateway refer to the manual.*

Programming

LiftMaster® Internet Gateway (Not Provided)

The LiftMaster® Internet Gateway gives you control of your garage door from your internet connected computer or mobile device.

To program your myQ Control Panel to the LiftMaster® Internet Gateway:

1. Download the myQ App.
2. Set up an account and connect.
3. Select “Internet Gateway” and follow the instructions in the app. **IMPORTANT: When instructed to press the “Learn” Button, this will be located on the myQ Control Panel, and the “Learn” button must be pressed 2 times.**

IMPORTANT NOTE: Model 580LM Alternate Power Supply may be installed if an outlet is not located near the garage door opener. myQ light controls will continue to work however all other myQ devices (LiftMaster® Internet Gateway) and TTC WILL NOT work if using the Model 580LM Alternate Power Supply. If you would like to use these features, contact an electrician to install an outlet near the garage door opener.



**Model 828LM
LiftMaster® Internet
Gateway**

To Erase All Codes From the Door Control (myQ Control Panel) Memory

Erase all remote controls and keyless entries:

1. Press and hold the LEARN button on the control panel until the red learn LED goes out (approximately 6 seconds). All remote control and keyless entry codes are now erased. Reprogram any compatible accessory you wish to use.

Erase all devices (including myQ enabled accessories):

1. Press and hold the LEARN button on the control panel until the red learn LED goes out (approximately 6 seconds).
2. Immediately press and hold the LEARN button again until the red learn LED goes out. All codes are now erased. Reprogram any compatible accessory you wish to use.

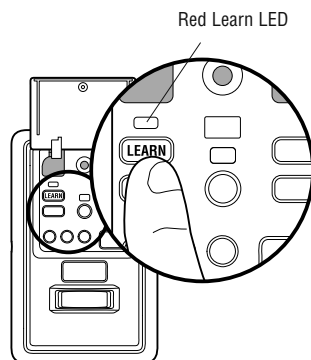

Reprogramming Remote Light or Additional Light

Your garage door opener remote light has already been programmed at the factory to operate with your opener. Any additional or replacement remote lights will need to be programmed.

1. Press the LEARN button on the light until the LED comes ON.
2. Activate the garage door opener using the hand-held remote, door control, or keyless entry.
3. The code has been programmed when the remote light comes on.



Programming

Additional Programming for the Keyless Entry (Not Provided)

TO CHANGE AN EXISTING, KNOWN PIN

If the existing PIN is known, it may be changed by one person without using a ladder.

1. Press the four buttons for the present PIN, then press and hold the # button. Release the # button.
2. Press the new 4-digit PIN you have chosen, then press Enter.

Test by pressing the new PIN, then press Enter. The door should move.

TO SET A TEMPORARY PIN

You may authorize access by visitors or service people with a temporary 4-digit PIN. After a programmed number of hours or number of accesses, this temporary PIN expires and will no longer open the door. It can be used to close the door even after it has expired. To set a temporary PIN:

1. Press the four buttons for your personal entry PIN (not the last temporary PIN), then press and hold the * button. Release the button.
2. Press the temporary 4-digit PIN you have chosen, then press Enter.
3. To set the number of hours this temporary PIN will work, press the number of hours (up to 255), then press *.

OR

3. To set the number of times this temporary PIN will open door, press the number of times (up to 255), then press #.

Test by pressing the four buttons for the temporary PIN, then press Enter. The door should move. If the temporary PIN was set to a certain number of openings, remember that the test has used up one opening. To clear the temporary password, repeat steps 1-3, setting the number of hours or times to 0 in step 3.

ONE BUTTON CLOSE:

The garage door opener can be closed by pressing only the ENTER button if the one button close feature has been activated. This feature has been activated at the factory. To activate or deactivate this feature press and hold buttons 1 and 9 for 10 seconds. The keypad will blink twice when the one button close is active. The keypad will blink four times when one button close is deactivated.

HomeLink®

In the rare case the HomeLink system does not program with the Security+ 2.0 Garage door opener, install a repeater kit. Refer to HomeLink instructions below.

HomeLink is the in-vehicle system. The image used is for reference only and your product may look different.

WHEN TO INSTALL A HOMELINK REPEATER KIT

All 2006 and Older vehicles – A repeater kit is required and must be purchased by the homeowner.

All 2007 and Newer vehicles – Program the HomeLink according to the vehicle instructions. If after ONE attempt to program the HomeLink to the garage door opener and you are unsuccessful, install a repeater.

HOW TO ORDER

Order the HomeLink repeater kit from an installer or call 1-800-355-3515. To program the HomeLink repeater kit, refer to the instructions provided in the kit or visit: <http://www.homelink.com/program>.

INSTALLATION QUICK FACTS

- Only one repeater kit is required per home.
- Use different HomeLink buttons in vehicle if programming multiple cars, button 1 first car, button 2 second car... etc.
- HomeLink remote is NOT a garage door opener.
- If you are using the HomeLink repeater with a garage door opener that has a battery backup system, ensure your original garage door opener remote control is programmed to the garage door opener and place it in your glove box for use in the event of a power outage.
- The remote included in this repeater kit MUST be kept for future programming (new vehicle, new garage door opener etc).

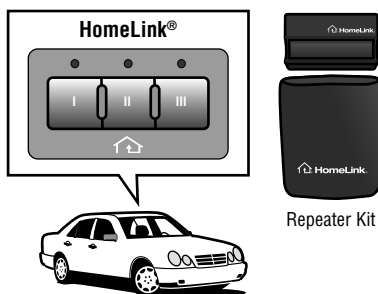

Maintenance

Care of Your Garage Door Opener

MAINTENANCE SCHEDULE

Once a Month

- Manually operate door. If it is unbalanced or binding, call a trained door systems technician.
- Check to be sure door opens and closes fully. Adjust limits and/or force if necessary (see Adjustment Steps 1 and 2).
- Repeat the safety reverse test. Make any necessary adjustments (see Adjustment Step 3).

Once a Year

- Oil door rollers, bearings and hinges. The garage door opener does not require additional lubrication. Do not grease the door tracks.

THE REMOTE CONTROL BATTERY

The LED(s) on your remote control will stop flashing when the battery is low and needs to be replaced. To replace battery, open the case as shown. Insert battery positive side up (+). Replace the battery with only 3V CR2032 coin cell batteries. Dispose of old battery properly.

Pry open the case first in the middle (1), then at each side (2 and 3) with the visor clip.

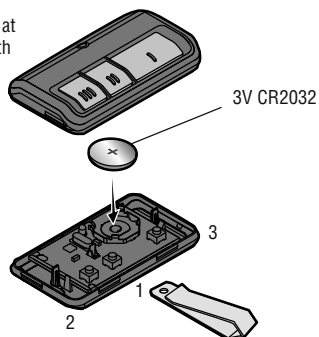

WARNING

To prevent possible **SERIOUS INJURY** or **DEATH**:

- NEVER allow small children near batteries.
- If battery is swallowed, immediately notify doctor.

To reduce risk of fire, explosion or chemical burn:

- Replace **ONLY** with 3V CR2032 coin batteries.
- **DO NOT** recharge, disassemble, heat above 212° F (100° C) or incinerate.

Troubleshooting

Diagnostic Chart

Your garage door opener is programmed with self-diagnostic capabilities. The diagnostic LED will flash a number of times, then pause, signifying it has found a potential issue. Consult Diagnostic Chart below.

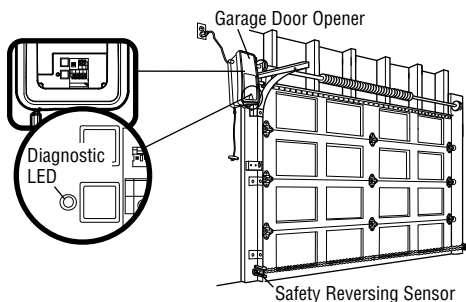
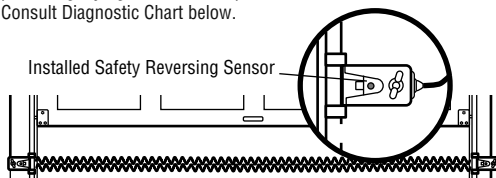

1 FLASH

Safety reversing sensors wire open (broken or disconnected)

OR

2 FLASHES

Safety reversing sensors wire shorted or black/white wire reversed

3 FLASHES

Door control or wire shorted

4 FLASHES

Safety reversing sensors slightly misaligned (dim or flashing LED)

5 FLASHES

Motor RPM is not recognized

9 FLASHES

Cable tension monitor reversal

10 FLASHES

Limits and forces need reprogramming

11 FLASHES

Limits and forces need reprogramming

12 FLASHES

Attempting to compensate

13 FLASHES

Attempting to compensate

SYMPTOM: One or both of the Indicator lights on the safety sensors do not glow steady.

- Inspect sensor wires for a short (staple in wire), correct wiring polarity (black/white wires reversed), broken or disconnected wires, replace/attach as needed.
- Disconnect all wires from back of garage door opener.
- Remove sensors from brackets and shorten sensor wires to 1-2 ft. (30-60 cm) from back each of sensor.
- Reattach sending sensor to garage door opener using shortened wires. If sending sensor indicator light glows steadily, attach the receiving sensor.
- Align sensors, if the indicator lights glow replace the wires for the sensors. If the sensor indicator lights do not light, replace the safety reversing sensors.

SYMPTOM: The door doesn't activate from the door control.

- Inspect door control/wires for a short (staple in wire), replace as needed.
- Disconnect wires at door control, touch wires together. If garage door opener activates, replace door control.
- If garage door opener does not activate, disconnect door control wires from garage door opener. Momentarily short across red and white terminals with jumper wire. If garage door opener activates, replace door control wires.

SYMPTOM: Sending indicator light glows steadily, receiving indicator light is dim or flashing.

- Realign receiving sensor, clean lens and secure brackets.
- Verify door track is firmly secured to wall and does not move.

SYMPTOM: Door travels 2-3 inches and stops.

- Reprogram limits and forces. See Adjustment section.
- If the motor unit continues to travel 2-3 inches, check the travel module connection or replace the travel module.

SYMPTOM: No movement, motor runs 2-3 seconds.

- Reconnect the emergency release.
- Motor may need to be replaced.

SYMPTOM: Door stops and reverses while closing.

- Check for possible door obstructions and remove.
- Check that the cable tension monitor is properly connected to the opener.
- Replace the cable tension monitor.

SYMPTOM: Door stops while opening.

- Reprogram limits and forces. See Adjustment section.

SYMPTOM: Door stops and reverses while closing.

- Reprogram limits and forces. See Adjustment section.

SYMPTOM: Door stops and reverses while closing.

- Garage door opener will try to compensate three times before turning to a 10 Flash.

SYMPTOM: Door stops while opening.

- Garage door opener will try to compensate three times before turning to a 11 Flash.

Troubleshooting

Troubleshooting

The garage door doesn't operate from the myQ Home Control App or website.

- When using Model 580LM Alternate Power Supply or when in Battery Backup mode, the LiftMaster® Internet Gateway will not activate the garage door through the myQ Home Control App. If you wish to use the LiftMaster® Internet Gateway with your garage door opener, please contact your local electrician to wire an outlet next to the garage door opener.

The garage door opener doesn't operate from either the Door Control or the remote control:

- Does the garage door opener have electric power? Plug a lamp into the outlet. If it doesn't light, check the fuse box or the circuit breaker. (Some outlets are controlled by a wall switch.)
- Have you disabled all door locks? Review installation instruction warnings on page 7.
- Is there a build-up of ice or snow under the door? The door may be frozen to the ground. Remove any restriction.
- The garage door spring may be broken. Have it replaced (see page 3 for reference).
- If the yellow command LED does not turn on, reverse the wires connected to the RED and WHT terminals of the control panel. Replace wire if necessary.

The yellow and red LEDs on the Door Control are blinking quickly:

- The control panel is charging, and may take up to 5 minutes to become operational.

My remote control will not activate the garage door:

- Verify the lock feature is not activated on the door control.
- Reprogram the remote control.
- If the remote control will still not activate the door check the diagnostic codes to ensure the garage door opener is working properly.

The remote control has short range:

- Change the location of the remote control in your car.
- Some installations may have shorter range due to a metal door, foil backed insulation, or metal garage siding.

The door doesn't open completely:

- Check power door lock.
- Is something obstructing the door? Is it out of balance, or are the springs broken? Remove the obstruction or repair the door.

The door opens but won't close:

- Check cable tension monitor (see Installation Step 4).
- If the garage door opener lights blink, check the safety reversing sensor (see Installation Step 9).
- If the garage door opener lights don't blink and it is a new installation (see Adjustment Step 2). For an existing installation, see below.

Repeat the safety reverse test after the adjustment is complete.

The door reverses for no apparent reason and garage door opener lights don't blink:

- Check cable tension monitor (see Installation Step 4).
- Is something obstructing the door? Pull the emergency release handle. Operate the door manually. If it is unbalanced or binding, call a trained door systems technician.
- Clear any ice or snow from the garage floor area where the door closes.
- Review Adjustment Step 2.

Repeat safety reverse test after adjustments.

Troubleshooting

Troubleshooting (Continued)

My door will not close and the light bulbs blink:

The safety reversing sensor must be connected and aligned correctly before the garage door opener will move in the down direction.

- Verify the safety sensors are properly installed, aligned and free of any obstructions.

The garage door opener strains to operate door:

- The door may be out of balance or the springs may be broken. Close the door and use the emergency release handle to disconnect the door. Open and close the door manually. A properly balanced door will stay in any point of travel while being supported entirely by its springs. If it does not, disconnect the garage door opener and call a trained door systems technician.

The garage door opener motor hums briefly, then won't work:

- The garage door springs may be broken. See above.
- If the problem occurs on the first operation of the garage door opener, door may be locked. Disable the power door lock.

The garage door opener won't operate due to power failure:

- Manually open the power door lock.
- Use the emergency release handle to disconnect the door. The door can be opened and closed manually. When power is restored, pull manual release a second time.
- If a Battery Backup is connected, the opener should be able to operate up to 20 times without power.

Door loses limits.

- Collar not tightened securely. Tighten collar (see Assembly Steps 1 and 2) and reprogram limits (see Adjustment Step 1).

The garage door opener moves when the door is in operation:

- Some minor movement is normal for this product. If it is excessive the collar will wear prematurely.
- Check to make sure the torsion bar is not moving left/right excessively.
- Check to make sure the torsion bar is not visibly moving up and down as it rotates.
- Check that the opener is mounted at a right angle to the jackshaft. If not, move the position of the mounting bracket.

Power lock makes noise when operating.

- Call LiftMaster® dealer for replacement power lock.

Repair Parts

Installation Parts

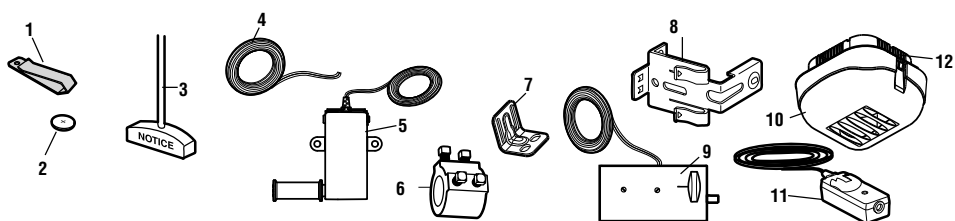

KEY NO.	PART NO.	DESCRIPTION	KEY NO.	PART NO.	DESCRIPTION
1	29B137	Remote control visor clip	11	41A5034	Safety Reversing Sensor kit (receiving and sending sensors) with 2-conductor bell wire attached
2	10A20	3V CR2032 Lithium battery	12	380LM	Remote Light (garage door opener light)
3	41A4582	Emergency release rope & handle assembly			NOT SHOWN
4	41B4494-1	2-Conductor bell wire - white and white/red		101D173	Push bar for door control
5	041A6104	Cable tension monitor		41A6288	Hardware bag for light
6	041D8615	Collar with set screws		41A6298	Installation hardware bag (includes hardware listed on page 5)
7	41C0902	Mounting bracket		114-5281	Owner's manual
8	41A5266-1	Safety reversing sensor brackets (2)			
9	41A6102	Power door lock			
10	41D96-1	Light lens for light			

Repair Parts

Garage Door Opener Assembly Parts

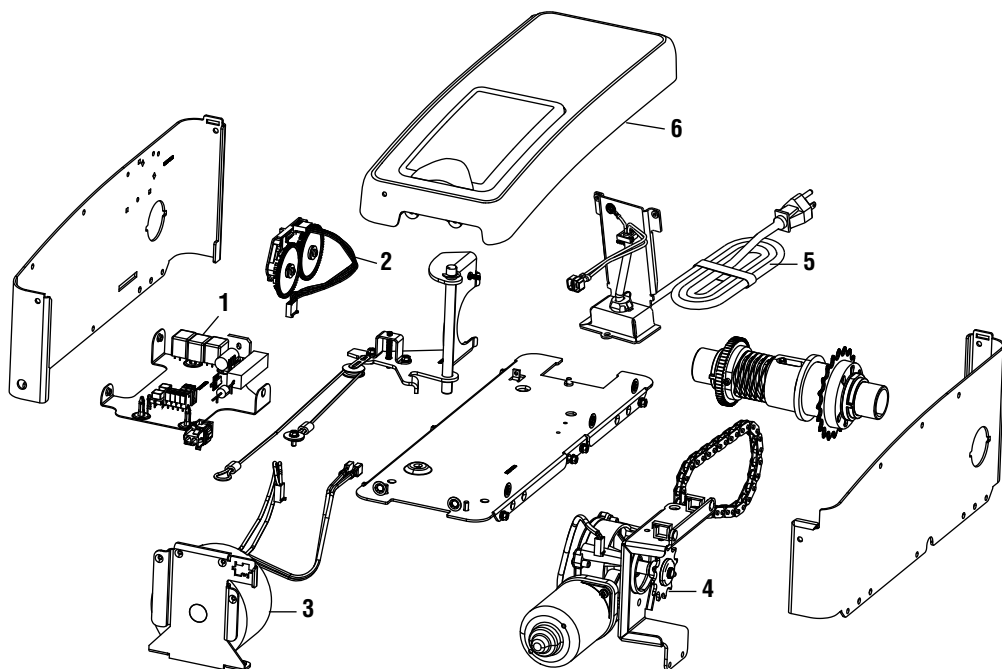

KEY NO.	PART NO.	DESCRIPTION	KEY NO.	PART NO.	DESCRIPTION
1	041DJ002	Logic board complete with plate	4	41A6095	Motor with bracket
2	41A6408	Travel Module	5	41B122	Power cord
3	41C168	Transformer	6	041A6348-1	Cover

Contact Information

Address repair parts order to:
LiftMaster
6050 S. Country Club Rd.
Tucson, AZ 85706

For installation and service information call:
1-800-528-9131
 Or visit us online at:
LiftMaster.com

Before calling, please have the model number of the garage door opener. If you are calling about a troubleshooting issue, it is recommended that you have access to your garage door opener while calling. If you are ordering a repair part please have the following information: part number, part name, and model number.

Accessories

MAX ACCESSORIES

Compatible with LiftMaster® garage door openers manufactured since 1993.

877MAX

MAX Wireless Keyless Entry:

For use outside of the home to enable access to the garage using a 4-digit PIN.



890MAX

Mini 3-Button MAX Remote Control



MYQ ACCESSORIES

823LM

Remote Light Switch:

Automatically control your lights using your garage door opener, a Security+ 2.0® remote control or a LiftMaster® Internet Gateway. Simply replaces your current wired wall switch.



828LM

LiftMaster® Internet Gateway:

Internet enabled accessory which connects to the computer and allows you to monitor and control garage door openers and lighting accessories enabled by myQ technology.



829LM

Garage Door and Gate Monitor:

Monitor open/closed status for up to 4 myQ compatible garage door openers or gate operators and close them from anywhere in the home.



825LM

Remote Light Control:

Automatically control your lights using your garage door opener, a Security+ 2.0® remote control or a LiftMaster® Internet Gateway. Plugs into any interior outlet.



STANDARD ACCESSORIES

885LM

Security+ 2.0® Wireless Door Control:

Push bar, light feature and auxiliary button. Includes battery.



891LM

Single Button Remote Control:

Includes visor clip.



893LM

3-Button Remote Control:

Includes visor clip.



877LM

Wireless Keyless Entry:

For use outside of the home to enable access to the garage using a 4-digit PIN.

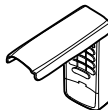

380LM

Remote Light:

Enables homeowner to turn on a work light from their car with their garage door opener remote or from anywhere in their home with an additional LiftMaster Security+® remote.



475LM

Battery Backup:

Provides backup power to the garage door opener.

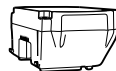

975LM

Laser Park Assist:

Laser enables homeowners to precisely park vehicles in the garage.



41A5281

Extension Brackets:

(Optional) For safety reversing sensor installation onto the wall or floor.

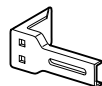

480LM

Alternate Mounting Kit:

This kit allows model 8500 to be mounted below the torsion bar in the case where the torsion bar is not round or the normal mounting area is obstructed.



Warranty

LIFTMASTER® LIMITED WARRANTY

LiftMaster® (“Seller”) warrants to the first retail purchaser of this product, for the residence in which this product is originally installed, that it is free from defects in materials and/or workmanship for a specific period of time as defined below (the “Warranty Period”). The warranty period commences from the date of purchase.

WARRANTY PERIOD			
Parts	Motor	Accessories	Battery Backup
5 years	Lifetime	1 year	1 year

The proper operation of this product is dependent on your compliance with the instructions regarding installation, operation, and maintenance and testing. Failure to comply strictly with those instructions will void this limited warranty in its entirety.

If, during the limited warranty period, this product appears to contain a defect covered by this limited warranty, call 1-800-528-9131, toll free, before dismantling this product. You will be advised of disassembly and shipping instructions when you call. Then send the product or component, pre-paid and insured, as directed to our service center for warranty repair. Please include a brief description of the problem and a dated proof-of-purchase receipt with any product returned for warranty repair. Products returned to Seller for warranty repair, which upon receipt by Seller are confirmed to be defective and covered by this limited warranty, will be repaired or replaced (at Seller's sole option) at no cost to you and returned pre-paid. Defective parts will be repaired or replaced with new or factory rebuilt parts at Seller's sole option. [You are responsible for any costs incurred in removing and/or reinstalling the product or any component.]

ALL IMPLIED WARRANTIES FOR THE PRODUCT, INCLUDING BUT NOT LIMITED TO ANY IMPLIED WARRANTIES OF MERCHANTABILITY AND FITNESS FOR A PARTICULAR PURPOSE, ARE LIMITED IN DURATION TO THE APPLICABLE LIMITED WARRANTY PERIOD SET FORTH ABOVE FOR THE RELATED COMPONENT(S), AND NO IMPLIED WARRANTIES WILL EXIST OR APPLY AFTER SUCH PERIOD. Some States and Provinces do not allow limitations on how long an implied warranty lasts, so the above limitation may not apply to you. THIS LIMITED WARRANTY DOES NOT COVER NON-DEFECT DAMAGE, DAMAGE CAUSED BY IMPROPER INSTALLATION, OPERATION OR CARE (INCLUDING, BUT NOT LIMITED TO ABUSE, MISUSE, FAILURE TO PROVIDE REASONABLE AND NECESSARY MAINTENANCE, UNAUTHORIZED REPAIRS OR ANY ALTERATIONS TO THIS PRODUCT), LABOR CHARGES FOR REINSTALLING A REPAIRED OR REPLACED UNIT, REPLACEMENT OF CONSUMABLE ITEMS (E.G., BATTERIES IN REMOTE CONTROL TRANSMITTERS AND LIGHT BULBS), OR UNITS INSTALLED FOR NON-RESIDENTIAL USE. THIS LIMITED WARRANTY DOES NOT COVER ANY PROBLEMS WITH, OR RELATING TO, THE GARAGE DOOR OR GARAGE DOOR HARDWARE, INCLUDING BUT NOT LIMITED TO THE DOOR SPRINGS, DOOR ROLLERS, DOOR ALIGNMENT OR HINGES. THIS LIMITED WARRANTY ALSO DOES NOT COVER ANY PROBLEMS CAUSED BY INTERFERENCE. UNDER NO CIRCUMSTANCES SHALL SELLER BE LIABLE FOR CONSEQUENTIAL, INCIDENTAL OR SPECIAL DAMAGES ARISING IN CONNECTION WITH USE, OR INABILITY TO USE, THIS PRODUCT. IN NO EVENT SHALL SELLER'S LIABILITY FOR BREACH OF WARRANTY, BREACH OF CONTRACT, NEGLIGENCE OR STRICT LIABILITY EXCEED THE COST OF THE PRODUCT COVERED HEREBY. NO PERSON IS AUTHORIZED TO ASSUME FOR US ANY OTHER LIABILITY IN CONNECTION WITH THE SALE OF THIS PRODUCT.

Some states and provinces do not allow the exclusion or limitation of consequential, incidental or special damages, so the above limitation or exclusion may not apply to you. This limited warranty gives you specific legal rights, and you may also have other rights, which vary from state to state and province to province.

Automatic Garage Door Opener Safety & Maintenance Guide

Garage Door Opener Safety – An Automatic Decision

A garage door is the largest moving object in the home. An improperly adjusted garage door and opener can exert deadly force when the door closes – which could lead to entrapment of children or adults and subsequent injury or death.

Proper installation, operation, maintenance, and testing of the garage door and automatic opener are necessary to provide a safe, trouble-free system.

Careless operation or allowing children to play with or use garage door opener controls are also dangerous situations that can lead to tragic results. A few simple precautions can protect your family and friends from potential harm.

Please review the safety and maintenance tips in this brochure carefully and keep it for reference. Check the operation of your garage door and opener to ensure they function in a safe and trouble-free manner.

Be sure to read all Important Safety Information found in your garage door opener's manual as it provides more details and safety considerations than can be supplied with this brochure.

Garage Door Openers are Not Toys

Discuss garage door and opener safety with your children. Explain the danger of being trapped under the door.



Stay away from a moving door.



Keep transmitters and remote controls out of reach of children. Do not let children play with or use transmitters or other remote control devices.



The wall-mounted push button should be out of reach of children, at least 5 feet from the nearest standing surface and away from all moving parts. Mount and use the button where you can clearly see the closing garage door.

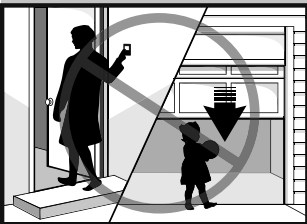

Keep the door in sight until it completely closes when using the wall-mounted push button or transmitter.

Routine Maintenance Can Prevent Tragedies

Make monthly inspection and testing of your garage door and opener system a part of your regular routine. Review your owner's manual for both the door and door opener. If you don't have the owner's manuals, contact the manufacturer(s) and request a copy for your specific model(s). Look for the opener model number on the back of the power unit.



WARNING – Springs are under high tension. Only qualified individuals should adjust them.

Visually check the door and installation:



- Starting with the door in the closed position, use the manual disconnect on the opener to disconnect the door.
- Look for signs of wear or damage on hinges, rollers, springs, and door panels.
- These parts may require periodic lubrication. Check the owner's manual for suggested maintenance.
- If any signs of damage are evident, contact a trained door systems technician for assistance.
- Verify the photoeye height is no higher than 6" from the garage floor.

Test the door for proper operation:

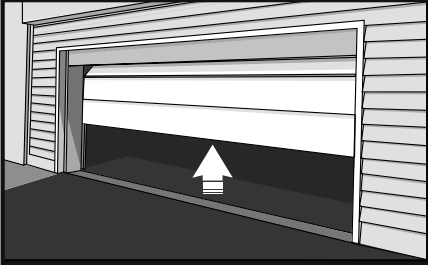

- Open and close the door manually using handles or suitable gripping points.
- The door should move freely and without difficulty.
- **The door should balance and stay partially open 3–4 feet above the floor.**
- If you detect any signs of improper operation, contact a trained door systems technician for assistance.

Test the opener safety features:

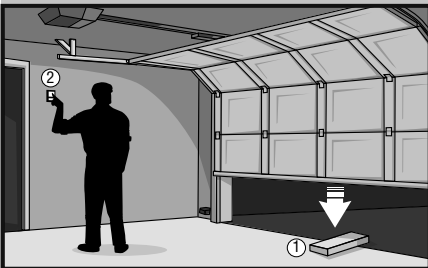

- Reconnect the opener to the door using the manual disconnect and open the door.
- Place a 2x4 board flat in the path of the door (1) and try to close it (2). The door should stop when it comes in contact with the 2x4 and then reverse direction.
- Block the photoelectric sensor by waving an object in front of the sensor and attempt to close the door. The door should not close unless the wall-mounted push button is manually held during operation.
- If the opener does not perform as described, contact a trained door systems technician for assistance.

Abre-puertas de garaje de montaje en la pared

Modelo 8500

Exclusivamente para uso residencial o uso comercial de servicio liviano
Sólo instalar en puertas seccionales con resorte de tensión



Este producto es para la instalación solamente por los técnicos especializados en sistemas de puertas del garaje. Este producto puede requerir ajustes a los resortes de la puerta y/o las configuraciones del riel. No use este producto en las pistas del espacio libre o puertas del garaje que utilizan los resortes tensores.

- ¡Favor de leer cuidadosamente este manual y los materiales de seguridad anexos!
- Guarde este manual cerca de la puerta del garaje luego de la instalación.
- La puerta **NO SE CERRARÁ** a menos que el Protector System® y el monitor de tensión del cable estén conectados y adecuadamente alineados.
- Se deben realizar revisiones periódicas del abre-puertas de garaje para asegurar su operación segura.
- La calcomanía con el número de modelo se ubica detrás de la puerta abisagrada de su abre-puertas.
- **NO** exceda 10 ciclos completos de la operación de la puerta por hora.
- Este abre-puertas de garaje es compatible **ÚNICAMENTE** con accesorios myQ® y Security+ 2.0®.



LiftMaster
300 Windsor Drive
Oak Brook, IL 60523

LiftMaster®

Contenido

INTRODUCCIÓN	2	AJUSTES	19	MANTENIMIENTO	29
Revisión de los símbolos y palabras de seguridad.....	2	Programación de los límites del recorrido.....	19	Mantenimiento del abre-puertas de garaje.....	29
Planificación.....	3	Ajuste la fuerza.....	20	RESOLUCIÓN DE PROBLEMAS	30
Preparación de la puerta del garaje.....	4	Prueba del sistema de seguridad de reversa.....	21	Tabla de diagnóstico.....	30
Herramientas necesarias.....	4	Prueba del Protector System®.....	21	Resolución de problemas.....	31
Inventario del empaque.....	5	Prueba del monitor de tensión del cable.....	22	Resolución de problemas (Continuación).....	32
Herrajes.....	5	Prueba del seguro de puerta eléctrico.....	22	PIEZAS DE REPUESTO	33
ENSAMBLADO	6	Cómo abrir la puerta manualmente.....	22	Piezas para la instalación.....	33
Montar el aro en el abre-puertas de garaje.....	6	OPERACIÓN	23	Piezas del abre-puertas de garaje.....	34
Montar la ménsula al abre-puertas de garaje.....	7	Uso del abre-puertas de garaje.....	23	INFORMACIÓN DE CONTACTO	34
INSTALACIÓN	7	Uso del control de puerta (Panel de control myQ).....	24	ACCESORIOS	35
Montar el abre-puertas de garaje.....	8	Cómo usar el control remoto.....	25	GARANTÍA	36
Montaje de la cuerda y la manija de desenganche de emergencia.....	9	PROGRAMACIÓN	26	Guía de seguridad y mantenimiento del abre-puertas de garaje automático	37
Instalación del seguro de puerta eléctrico.....	9	Para agregar un control remoto, llave digital o accesorios compatibles con myQ con el control de puerta (Panel de control myQ).....	26		
Colocación del monitor de tensión del cable (Requerido).....	10	LiftMaster® Internet Gateway (No suministrado).....	27		
Instalar el control de puerta (Panel de control myQ).....	11	Para eliminar todos los códigos de la memoria del control de puerta (Panel de control myQ).....	27		
Instalación de la luz con comando remoto.....	12	Cómo reprogramar la luz o luz adicional.....	27		
Instalación del Protector System®.....	13	Programación adicional de llave digital (no suministrada).....	28		
Conectar la alimentación.....	16	HomeLink®.....	28		
Instalar la batería de reserva (opcional) ..	18				

Introducción

Revisión de los símbolos y palabras de seguridad

Este abre-puertas de garaje ha sido diseñado para un funcionamiento seguro, siempre y cuando se instale, se pruebe, se opere y se le dé mantenimiento como se indica a lo largo de este manual, cumpliendo al pie de la letra con todas las advertencias e instrucciones generales aquí contenidas.

Estas advertencias y/o símbolos de seguridad que aparecen a lo largo de este manual le alertarán de la existencia de riesgo de una **lesión seria o de muerte** si no se siguen las instrucciones correspondientes. El peligro puede ser eléctrico (electrocución) o mecánico. Lea las instrucciones con mucho cuidado.

Cuando vea esta palabra y/o símbolo de seguridad a lo largo de este manual le alertará de que existe el riesgo de dañar la puerta del garaje y/o el abre-puertas de garaje si no se siguen las instrucciones correspondientes. Lea las instrucciones con mucho cuidado.

⚠ ADVERTENCIA

Mecánica

⚡ ADVERTENCIA

Eléctricidad

⚠ PRECAUCIÓN



ADVERTENCIA: Este producto puede exponerle a productos químicos (incluido el plomo), que a consideración del estado de California causan cáncer, defectos congénitos u otros daños reproductivos. Para más información, visite www.P65Warnings.ca.gov

Introducción

Planificación

Revise el área de su garaje para ver si alguna de las siguientes condiciones se aplica a su instalación. Otros materiales podrían ser necesarios según las características de su instalación particular.

ESTE ABRE-PUERTAS DE GARAJE ES COMPATIBLE CON:

- Puertas con barra de torsión y resortes. La barra de torsión debe ser de 2.5 cm (1 pulgada) de diámetro.
- Carretes de 10 cm a 15 cm (4 a 6 pulg.); no debe utilizarse con carretes cónicos de más de 15 cm (6 pulg.).
- Se pueden usar tambores de 3 a 3.9 pulgadas (7.6 cm a 9.9 cm) en puertas de hasta 430 lbs (195.4 kgs).
- Puertas seccionadas de elevación alta (de hasta 137.2 cm (54 pulg.) de altura) y estándar de hasta 4.3 m (14 pies) de altura.
- Puertas de hasta 5.5 m (18 pies) de ancho.
- Puertas de hasta 16.7 m cuadrados (180 pies).

Revise o inspeccione el área de instalación propuesta. El abre-puertas de garaje puede instalarse a la izquierda o a la derecha de la puerta. Seleccione el lado que cumpla con los requisitos que se detallan a continuación.

- Debe haber, como mínimo, 6.4 cm (2-1/2 de pulg.) entre la pared del garaje y el centro de la barra de torsión.
- Debe haber, como mínimo, 7.6 cm (3 pulg.) entre el techo y el centro de la barra de torsión.
- Debe haber, como mínimo, 21.6 cm (8.5 pulg.) entre la pared lateral del garaje (o obstrucción) y el extremo de la barra de torsión.
- La barra de torsión debe extenderse, por lo menos, de 3.81 cm (1.5 de pulg.) de la cojinete. Esto puede variar dependiendo de sus requisitos de la instalación.
- Se requiere una toma de corriente eléctrica dentro de los 1.83 m (6 pies) del área de instalación. Si no hay un tomacorriente, póngase en contacto con un electricista calificado o utilice una alimentación eléctrica de bajo voltaje (modelo 580LM).
- Según la construcción del garaje, es posible que se requieran extensiones de soporte o bloques de madera para instalar los sensores de reversa de seguridad.
- El montaje alternativo de los sensores de reversa de seguridad en el suelo requerirá piezas que no se incluyen.
- Cualquier espacio entre el suelo y la base de la puerta no debe exceder 6 mm (1/4 de pulg.). De lo contrario, es posible que el sistema de reversa de seguridad no funcionen debidamente.
- Se recomienda el uso de reserva de batería modelo 475LM si no hay puerta de acceso al garaje, ya que este abre-puertas de garaje no puede usarse junto con un mecanismo externo de apertura de emergencia.

NOTA: Inspeccione la barra de torsión mientras la puerta suba y baje. Es importante que no haya ningún movimiento notorio hacia arriba ni abajo, ni hacia la derecha ni la izquierda. La duración del abre-puertas de garaje será mucho menor si no se corrige el movimiento.

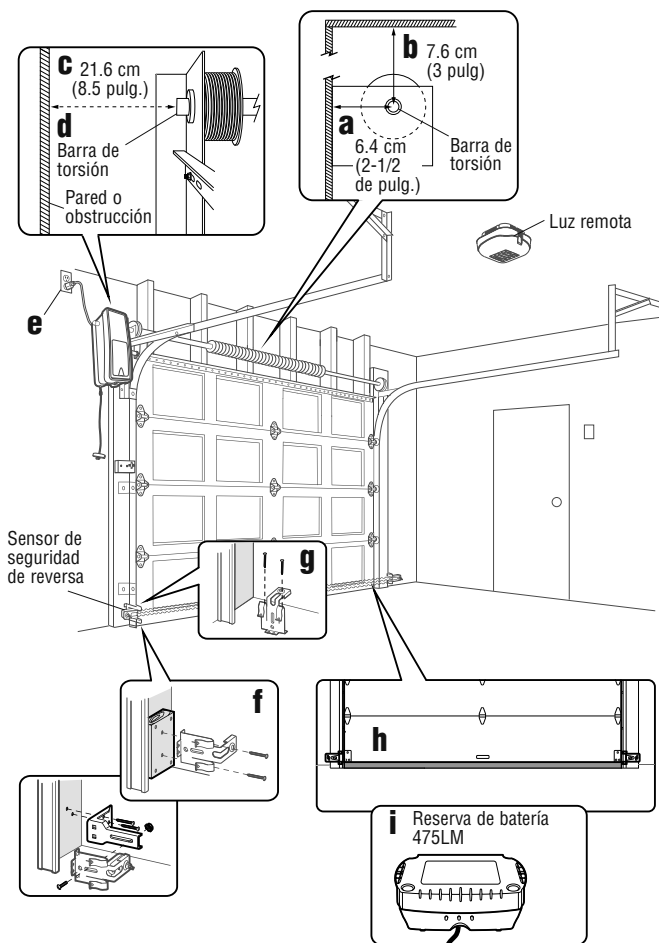

Introducción

Preparación de la puerta del garaje

ANTES DE COMENZAR:

- Desarme los seguros.
- Retire cualquier cuerda que esté conectada a la puerta del garaje.

Haga la siguiente prueba con su puerta para verificar que esté equilibrada y que no se atasque ni se atore:

1. Levante la puerta hasta la mitad de su recorrido como se muestra. Suelte la puerta. Si está equilibrada, debe mantenerse en esa posición sólo con el soporte de los resortes.
2. Suba y baje la puerta; observe si se atora con algo o si se atasca.

Si su puerta se atora, se atasca o está desequilibrada, llame a un técnico especializado en sistemas de puertas.

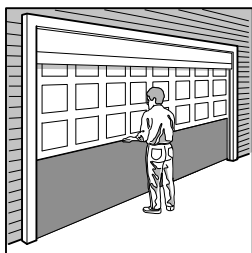

Puerta seccionada

⚠ ADVERTENCIA

Para evitar la posibilidad de LESIONES GRAVES o incluso LA MUERTE:

- Si la puerta se atora, se atasca o está desbalanceada, SIEMPRE llame a un técnico profesional para que la repare. Es posible que una puerta de garaje que no esté bien balanceada NO retroceda cuando se requiera.
- NUNCA trate de aflojar, mover, ni ajustar la puerta del garaje, los resortes, los cables, las poleas, las ménsulas ni los pernos, pues TODAS estas piezas están bajo una tensión EXTREMA.
- Para evitar interferencias, desactive TODAS las trabas y quite TODAS las cuerdas conectadas a la puerta del garaje, ANTES de instalar y poner en uso el abre-puertas de garaje.

⚠ PRECAUCIÓN

Para evitar daños a la puerta y al abre-puertas:

- SIEMPRE desactive las trabas y seguros ANTES de instalar y usar el abre-puertas.
- SOLAMENTE opere el abre-puertas de garaje con corriente de 120V 60 hz con object de evitar su mal funcionamiento y que el abre-puertas se dañe.
- NO exceda 10 ciclos completos de la operación de la puerta por hora.

Especificaciones

Voltio 120 Vca - 60 Hz, SOLAMENTE
Corriente 1.0 AMP

Herramientas necesarias

Durante el montaje, instalación y ajuste del abre-puertas de garaje, las instrucciones indicarán usar las herramientas que aparecen en la siguiente ilustración.

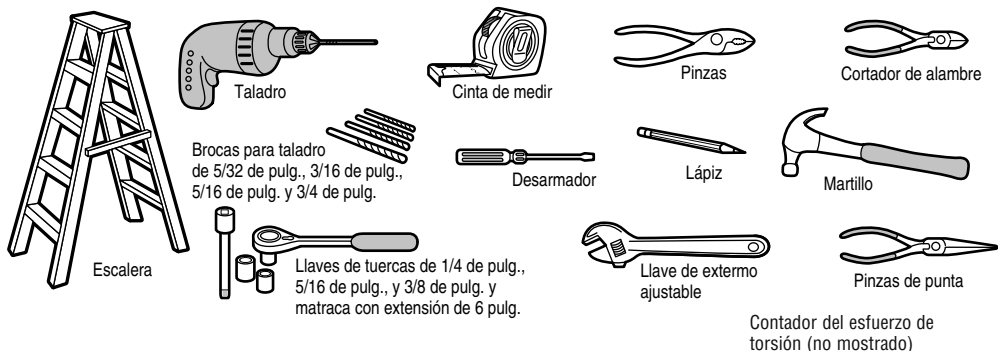

Introducción

Inventario del empaque

Los accesorios suministrados con el abre-puertas de garaje dependerá del modelo comprado. Si falta alguna pieza, revise con cuidado el material de empaque.



Accesorios incluidos

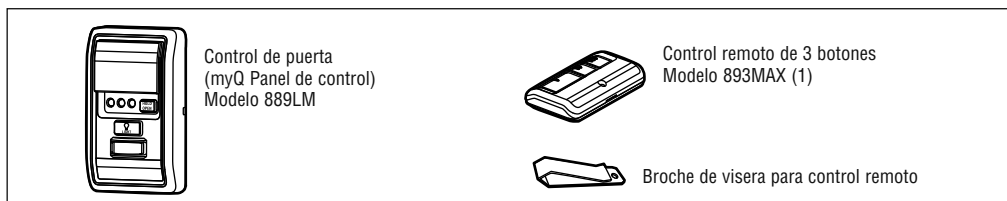

Herrajes

Tornillo núm. 10-32 (2)

Tornillo 14-10x2 pulg. (4)

Manija

Cuerda

Tornillo 1/4 de pulg.-20x1/2 de pulg. (2)

Tarugos para panel de pared (atornillable) (2)

Tornillo 8-32x1 pulg. (2)

Tornillo 6ABx1-1/4 de pulg. (2)

Tarugos para panel de pared (2)

Tornillo 6-32x1 pulg. (2)

Perno de coche de 1/4 de pulg.-20x1/2 de pulg. (2)

Tuerca mariposa de 1/4 de pulg.-20 (2)

INVENTARIO DE ILUMINACIÓN REMOTA:

Tarugos para panel de pared (atornillable) (2)

Tornillo núm. 6x1 pulg. (2)

Tornillo núm. 4-20x7/16 de pulg. (2)

Gancho de pestillo (1)

Gancho de bisagra (1)

1 Montar el aro en el abre-puertas de garaje

Para evitar problemas con la instalación, no opere el abre-puertas de garaje hasta que llegue al paso de la instalación correspondiente.

El abre-puertas de garaje puede montarse a izquierda o a derecha de la puerta (véase la sección Planificación de la página 3). Las ilustraciones muestran la instalación del lado izquierdo.

1. Afloje los tornillos de fijación.
2. Montar el aro en el eje del motor del abre-puertas de garaje. El lado del aro de mayor diámetro va del lado del eje del motor. Asegúrese de que el collar esté colocado íntegramente en el eje del motor hasta llegar al fondo.
3. Los tornillos del aro deben quedar hacia afuera y en una posición fácil alcanzar.
4. Ajuste firmemente los 2 tornillos de fijación de cabeza cuadrada más cercanos al eje del motor haciendo un giro de 1/4 a 1/2 después de hacer contacto con el eje del motor.

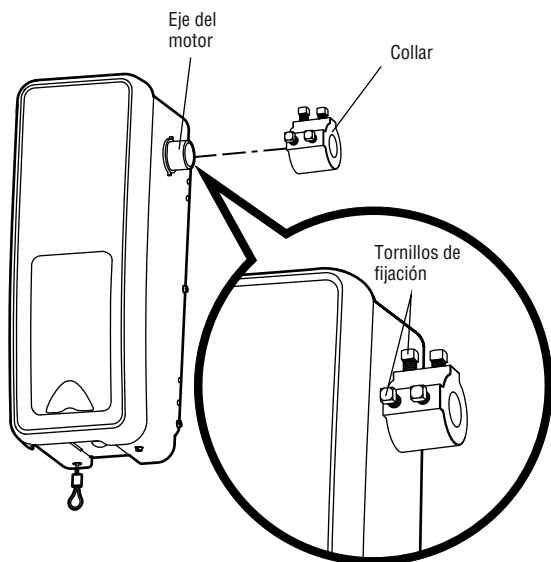

ADVERTENCIA

Para evitar la posibilidad de una LESIÓN GRAVE o INCLUSO LA MUERTE, el collar DEBE estar correctamente apretado. Es posible que la puerta no retroceda correctamente o que se pierdan los límites debido al deslizamiento del collar.

Ensamblado

2 Montar la ménsula al abre-puertas de garaje

1. Con los tornillos autorroscantes suministrados, colocar el lado de la ménsula con la muesca del mismo lado en que se montó el aro en el abre-puertas de garaje.

NOTA: No ajustar los tornillos hasta que así se indique en las instrucciones.

HERRAJES

Tornillo núm.
10-32 (2)

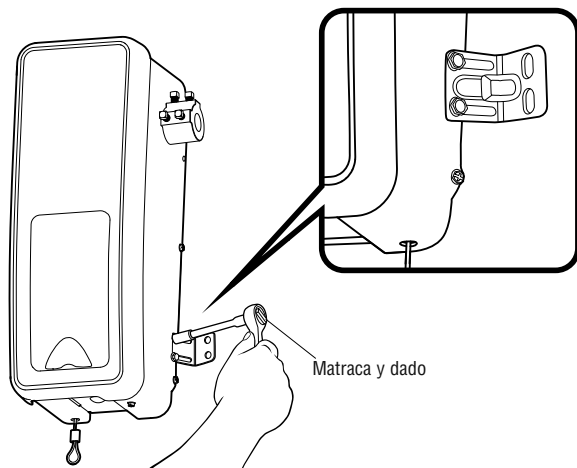
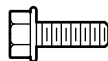

Instalación

INSTRUCCIONES DE INSTALACIÓN IMPORTANTES

⚠️ ⚡ ADVERTENCIA

Para reducir el riesgo de LESIONES GRAVES o DE MUERTE:

1. LEA Y SIGA TODAS LAS INSTRUCCIONES DE INSTALACIÓN Y LAS ADVERTENCIAS RELACIONADAS.
2. Instale el abre-puertas de garaje SOLAMENTE en puertas de garaje que estén bien equilibradas y lubricadas. Si la puerta no está debidamente equilibrada es posible que NO retroceda cuando así se requiera y podría ocasionar una LESIÓN ACCIDENTAL GRAVE o INCLUSO LA MUERTE.
3. TODAS las reparaciones de los cables, resortes y otras partes las DEBE llevar a cabo un técnico especializado en sistemas de puertas, ANTES de instalar el abre-puertas de garaje.
4. Desarme TODOS los seguros y retire TODAS las cuerdas conectadas a la puerta del garaje ANTES de instalar el abre-puertas de garaje, para evitar que estas se enreden.
5. Si es posible, instale el operador a una distancia de 2.13 m (7 pies) o más por encima del piso.
6. Monte la manija de desenganche de emergencia de modo que esté al alcance, pero con una altura mínima de 1.83 m (6 pies) del piso para evitar el contacto con los vehículos y que se suelte accidentalmente.
7. No conecte NUNCA el abridor de la puertas de garaje a una fuente de energía eléctrica hasta que se le indique.
8. NUNCA lleve puestos relojes, anillos o prendas sueltas durante la instalación o funcionamiento del abre-puertas de garaje, pues podrían atorarse en la puerta del garaje o en los mecanismos del abre-puertas.
9. Instale el control del abre-puertas de garaje para paredes:
 - Adonde se pueda ver la puerta del garaje.
 - fuera del alcance de los niños pequeños a una altura mínima de 1.5 m (5 pies) por encima de pisos, descansos, peldaños o cualquier otra superficie de tránsito peatonal adyacente.
 - Alejado de TODAS las partes móviles de la puerta.
10. Instale el cartel de liberación de emergencia. Sujete el cartel sobre o junto a la liberación de emergencia. Instale la placa de advertencia de aprisionamiento junto al control de la puerta, en un lugar visible.
11. Coloque la etiqueta de prueba de reversa de seguridad/liberación de emergencia a plena vista en la parte interior de la puerta.
12. Al terminar la instalación, pruebe el funcionamiento de reversa de seguridad. La puerta DEBE retroceder al entrar en contacto con un objeto de 3.8 cm (1-1/2 de pulg.) de altura (o un tablón de madera de 2 X 4) acostado en el piso.

Instalación

1 Montar el abre-puertas de garaje

NOTA: Para opciones de montaje adicionales, vea la página de accesorios.

1. Cierre completamente la puerta del garaje.
2. Deslizar el abre-puertas de garaje hacia el extremo de la barra de torsión. Si la barra fuera muy larga o estuviera dañada, podría ser necesario cortarla.

Verificar que el aro NO haga contacto con la placa de soporte.

3. Alinear el abre-puertas de garaje y nivelarlo verticalmente. Verificar que la ménsula de montaje esté apoyada sobre una superficie sólida tal como madera, concreto o un soporte de puerta. Si está realizando la instalación sobre tablaroca, la ménsula de montaje DEBE sujetarse a un montante.
4. Una vez que el abre-puertas de garaje quede alineado, marcar los agujeros de fijación de la ménsula de montaje. Si fuera necesario ajustar los tornillos del aro en la barra de torsión para mantener fijo el abre-puertas de garaje mientras hacen los agujeros.

NOTA: El abre-puertas de garaje no debe quedar a ras de la pared.

5. Desmontar el abre-puertas de garaje de la barra de torsión. Taladrar orificios de 3/16 de pulg. en los lugares marcados. Hacer los agujeros que sean necesarios en la placa de acero.
6. Volver a colocar el abre-puertas de garaje en la barra de torsión hasta que los agujeros pilotos queden alineados con la ménsula.
7. Ajuste los 2 tornillos de fijación de cabeza cuadrada en la barra de torsión. Si la barra de torsión es hueca, ajuste los tornillos de 3/4 a 1 giro completo después de hacer contacto con la barra. Si la barra de torsión es sólida, ajuste los tornillos de 1/4 a no más de 1/2 giro después de hacer contacto con la barra. Si está instalando una barra de torsión ranurada, NO ajuste los tornillos en las ranuras.
8. Fijar la ménsula de montaje a la pared y al abre-puertas de garaje. Para fijar la ménsula a la pared usar tornillos de 14-10x2 pulg.

⚠ ADVERTENCIA

Para evitar la posibilidad de una **LESIÓN GRAVE** o **INCLUSO LA MUERTE**:

- Se **DEBEN** usar anclas para concreto si se monta el soporte en la mampostería.
- **NUNCA** trate de aflojar, mover ni ajustar la puerta del garaje, los resortes, los cables, las poleas, los soportes ni sus piezas, pues **TODAS** estas piezas están bajo una tensión **EXTREMA**.
- **SIEMPRE** llame a un técnico especializado en sistemas de puertas si la puerta del garaje se atora, se atasca o está desequilibrada. Es posible que una puerta de garaje que no esté equilibrada **NO** retroceda cuando se requiera.
- El operador **DEBE** estar montado a un ángulo correcto de la barra de torsión para evitar el desgaste prematuro del collar.
- El abre-puertas de garaje **DEBE** estar montado a un ángulo adecuado para evitar el desgaste prematuro del collar.

HERRAJES

Tornillo
14-10x2 pulg. (2)

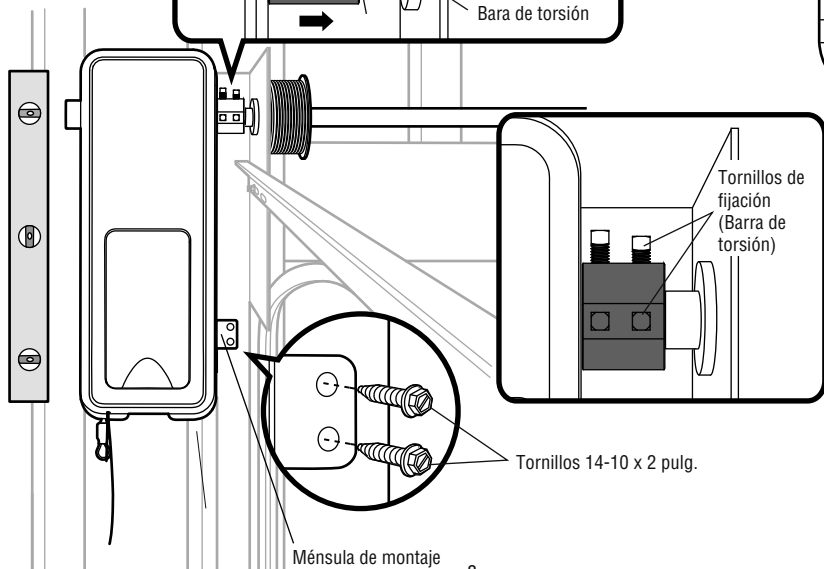
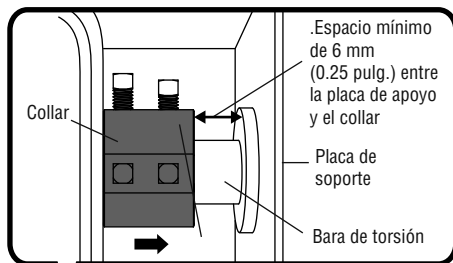
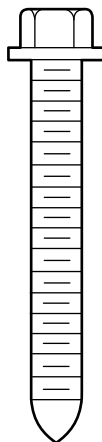

Instalación

2 Montaje de la cuerda y la manija de desenganche de emergencia

1. Pase un extremo de la cuerda a través del agujero en la parte superior de la manija roja de manera que "AVISO" lee al derecho. Asegúrela con un nudo sencillo a, por lo menos, 2.5 cm (1 pulg.) del extremo de la cuerda, para evitar que se suelte.
2. Inserte el otro extremo de la cuerda en el lazo del cable de desenganche de emergencia. Ajuste la longitud de la cuerda para que la manija no se encuentre a una distancia superior a los 1.83 m (6 pies) del suelo. Haga un nudo igual en ese extremo.

NOTA: Si es necesario cortar la cuerda, queme el extremo cortado con un fósforo o encendedor para evitar que el cordón se deshilache.

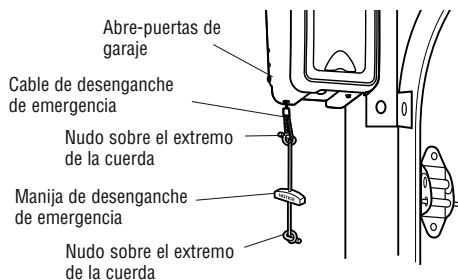

⚠ ADVERTENCIA

Para evitar la posibilidad de una LESIÓN GRAVE o INCLUSO LA MUERTE si la puerta del garaje se cae:

- Si es posible, utilice la manija de desenganche de emergencia para desenganchar la puerta SÓLO cuando la puerta del garaje esté CERRADA. Si los resortes están débiles o rotos, o bien si la puerta está desequilibrada y se abre, ésta podría caerse rápida y/o inesperadamente.
- NUNCA use la manija de desenganche de emergencia a menos que la entrada al garaje esté libre de obstrucciones y no haya ninguna persona presente.

HERRAJES

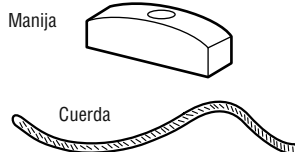

3 Instalación del seguro de puerta eléctrico

El seguro de puerta eléctrico se utiliza para evitar que la puerta del garaje se abra manualmente una vez que esté completamente cerrada.

1. El seguro de puerta eléctrico debe montarse a no más de 3.05 m (10 pies) del abre-puertas de garaje, con una distancia de aproximadamente 7.6 cm (3 pulgadas) entre el centro de un rodillo de la puerta y el agujero del cerrojo del seguro. Si fuera posible, montarla del mismo lado que el abre-puertas de garaje. El segundo rodillo desde la parte de abajo es el lugar para la mayoría de las instalaciones.
2. Verificar que el riel guía esté limpio y montar la plantilla del seguro en el mismo.
3. Taladre los orificios siguiendo las marcas de la plantilla.
4. Ajustar el seguro de puerta eléctrico sobre la parte externa del riel guía del abre-puerta con los tornillos suministrados.
5. Instalar el conductor por la pared, hasta el abre-puertas de garaje. Use grapas con aislamiento para sujetar el cable en varios lugares. Pasar el conductor por la parte inferior del abre-puerta de garaje.
6. Enchufar el conector al abre-puertas de garaje.

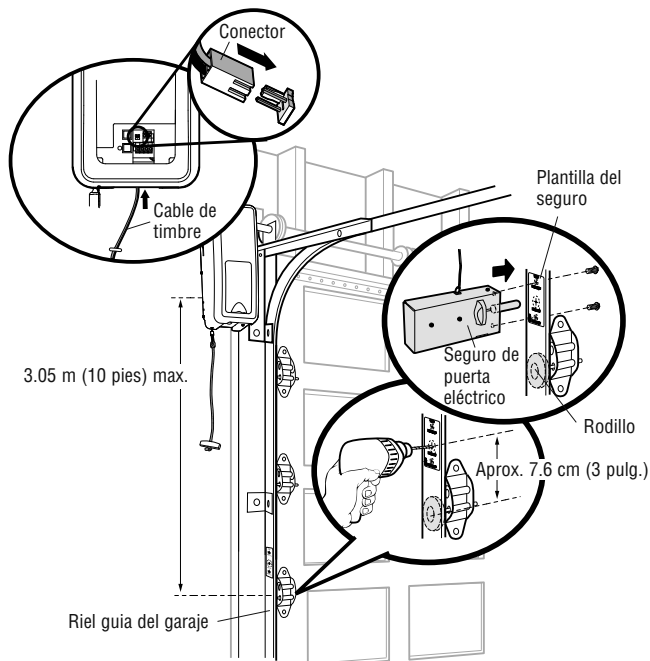

HERRAJES

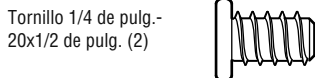

Instalación

4 Colocación del monitor de tensión del cable (Requerido)

NOTA: El monitor de tensión del cable se envía de fábrica para realizar la instalación del lado izquierdo. Es recomendable que el monitor de tensión de cable se instale del mismo lado de la puerta que el abre-puertas de garaje. Para instalar del lado derecho quitar el retén del rodillo y montarlo del lado opuesto del monitor de tensión del cable.

1. Asegúrese de que el cable de la puerta es de aproximadamente 19 mm (3/4 de pulg.) de la superficie de montaje. Ajustes de puerta pueden ser necesarios para alcanzar la profundidad adecuada para el cable de la puerta.

2. Colocar el monitor de tensión del cable tan cerca del cilindro como sea posible. El monitor de tensión del cable debe montarse sobre un soporte estructural de madera y el rodillo debe estar libre de obstrucciones.

NOTA: No debe haber obstrucciones en el lugar de instalación que impide que el monitor de tensión de cable se cierre por completo cuando detecta aflojamiento.

3. Marque y taladre orificios de 5 mm (3/16 de pulg.) para los tornillos (no se requieren orificios para las anclas).

NOTA: Si no es posible montar el monitor de tensión del cable en madera con los tornillos de cabeza cuadrada provistos, se puede montar en paneles de yeso de 1 cm (1/2 de pulg.) o más gruesos usando las anclas para panel de pared (2) y los tornillos núm. 8 (2) proporcionados en la bolsa de piezas.

4. Sujete el monitor de tensión del cable a la pared con las piezas provistas. Asegúrese de que el rodillo esté sobre el cable.

5. Instalar el cable hasta el abre-puertas de garaje. Usar broches con aislamiento para fijar el cable.

6. Conectar el cable a los terminales verdes del abre-puerta de garaje (la polaridad no tiene importancia).

NOTA: El cable debe estar tenso en todo su recorrido. Asegúrese de que no haya aflojamiento en el cable del lado opuesto de la puerta de garaje durante la operación normal. Reajustar el tendido del cable si quedara flojo durante el desplazamiento de la puerta.

El monitor de tensión del cable DEBE estar conectado y correctamente instalado antes de que el abre-puertas de garaje se mueva hacia abajo.

El monitor de tensión del cable detecta aflojamiento del cable a CUALQUIER momento e invierte la dirección de movimiento de la puerta, eliminando llamadas innecesarias de servicio.

HERRAJES

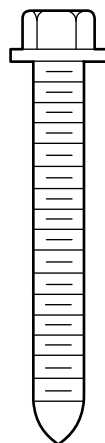

Tornillo
14-10x2 pulg. (2)

Tarugos para panel de
pared (atornillable) (2)

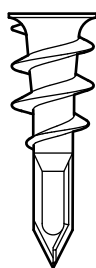

Tornillo
8-32x1
pulg. (2)

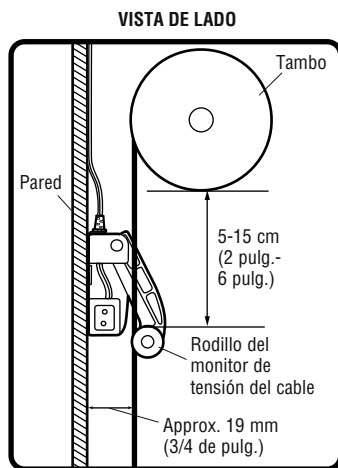
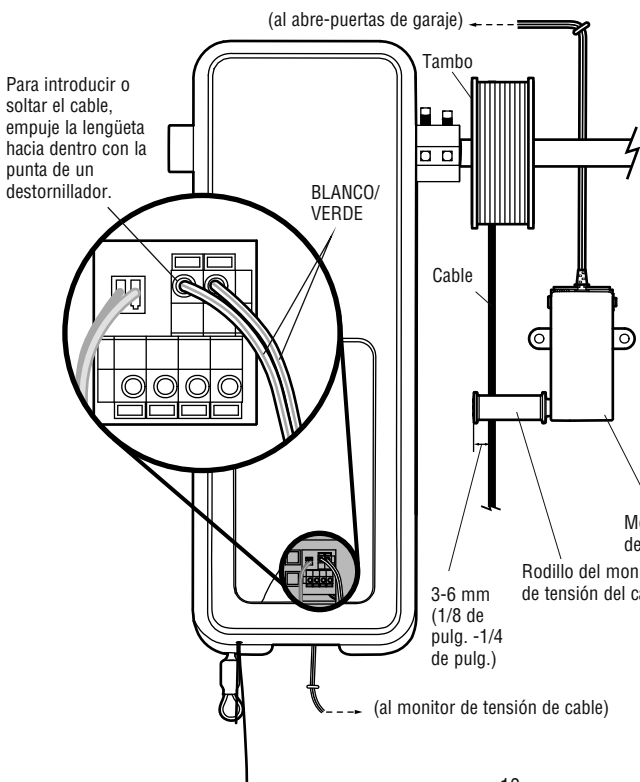

Instalación

5 Instalar el control de puerta (Panel de control myQ)

Instale el control de la puerta de manera que quede a la vista desde la puerta, donde los niños pequeños no lo puedan alcanzar, a una altura mínima de 1.5 m (5 pies) por encima de pisos, descansos, peldaños o cualquier otra superficie de tránsito peatonal adyacente y lejos de TODAS las partes móviles de la puerta.

Si se usa una caja para instalar el control, no es necesario hacer agujeros ni colocar tarugos en la pared. Simplemente usar los agujeros de la misma caja.

NOTA: Por el consumo de energía, este control de puerta (Modelo 889LM) no puede usarse con ningún otro control cableado conectado al abre-puertas de garaje. Si fuera necesario otro control de puerta, el modelo inalámbrico 885LM puede programarse con el control de puerta (Modelo 889LM).

1. Elimine 11 mm (7/16 de pulg.) de aislamiento de un extremo del conductor y separe los alambres.
2. Conectar los cables al control de puerta. Asegúrese de que la polaridad sea la correcta.
 - Cable rojo al terminal RED (rojo).
 - Cable blanco al terminal WHT (blanco).
3. Marque la ubicación del agujero de montaje inferior y abra un agujero de 4 mm (5/32 de pulg.).
4. Instale el tornillo inferior, dejando que sobresalga 3 mm (1/8 de pulg.) de la pared.
5. Posicione el agujero inferior del control de la puerta sobre el tornillo y deslícelo hacia abajo hasta que esté en su lugar.
6. Levante la barra de empuje y marque el agujero superior.
7. Retire el control de la puerta de la pared y abra un agujero de 4 mm (5/32 de pulg.) para el tornillo superior.
8. Posicione el agujero inferior del control de la puerta sobre el tornillo y deslícelo hacia abajo hasta que esté en su lugar. Coloque el tornillo superior.
9. Tienda los cables blanco y rojo/blanco entre el control de la puerta y el abre-puertas de garaje. Fijar el cable a la pared y al techo con los broches (no aplicable a instalaciones con cajas de conexión ni precableadas). No perforo el cable con las grapas ya que podría causar un cortocircuito o la apertura del circuito.
10. Pele 11 mm (7/16 de pulg.) de aislamiento en el extremo del cable cercano al abre-puertas de garaje. Conecte el cable a los terminales del abre-puertas de garaje: blanco a blanco y rojo/blanco a rojo.
11. Sujete la calcomanía de advertencia en la pared cerca del control de la puerta.

NOTA: NO conecte la energía eléctrica ni haga funcionar el abre-puertas de garaje en este momento. La puerta se moverá hasta la posición totalmente abierta pero no volverá a la posición cerrada hasta que se hayan conectado y alineado correctamente los sensores de reversa de seguridad. Consulte en la página 13.

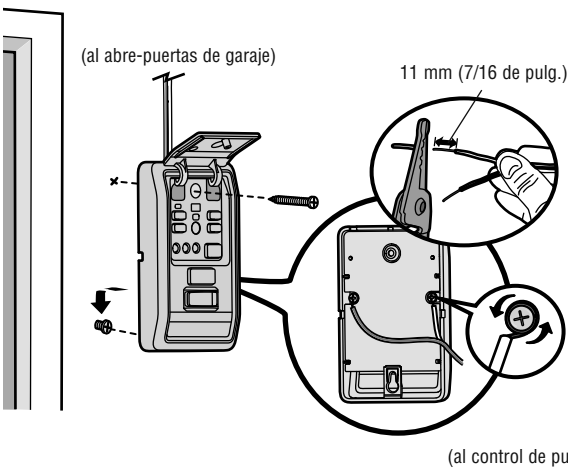

⚠️ ⚡ ADVERTENCIA

Para evitar la posibilidad de una LESIÓN GRAVE o INCLUSO LA MUERTE por electrocución:

- ANTES de instalar el control de la puerta, asegúrese de que la energía eléctrica NO esté conectada.
- Conecte SÓLO a cables de bajo voltaje de 7-28 VOLTIOS.

Para evitar la posibilidad de una LESIÓN GRAVE o INCLUSO LA MUERTE cuando la puerta del garaje se esté cerrando:

- Instale el control de la puerta de manera que quede a la vista desde la puerta, donde los niños pequeños no lo puedan alcanzar, a una altura mínima de 1.5 m (5 pies) por encima de pisos, descansos, peldaños o cualquier otra superficie de tránsito peatonal adyacente y lejos de TODAS las partes móviles de la puerta.
- NUNCA permita que los niños hagan funcionar o jueguen con los botones del control de la puerta ni con los transmisores del control remoto.
- Abra/cierre una puerta de garaje SÓLO si la puede ver claramente, si está correctamente instalada y si no hay ninguna obstrucción en su recorrido.
- SIEMPRE mantenga la puerta de garaje a la vista hasta que esté completamente cerrada. NUNCA permita que alguien cruce por debajo de una puerta de garaje que se está cerrando.

HERRAJES

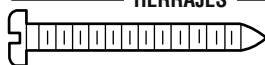

Tornillo 6ABx1-1/4 de pulg. (instalación estándar) (2)

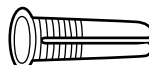

Tarugos para panel de pared (2)



Tornillo 6-32x1 pulg. (pre-cableado) (2)

Para introducir o soltar el cable, empuje la lengüeta hacia dentro con la punta de un destornillador.

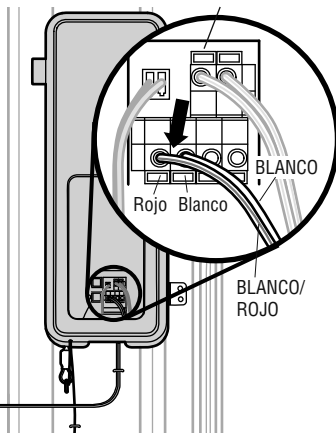

INSTRUCCIONES DE SEGURIDAD IMPORTANTES

⚠️ ⚡ ADVERTENCIA

Para reducir el riesgo de LESIONS GRAVES o DE MUERTE:

1. Esta luminaria portátil tiene un enchufe con clavijas de polaridad diferenciada (una clavija es más ancha que la otra) como característica para reducir el riesgo de choque eléctrico.
2. Este enchufe encaja en una toma de corriente para clavijas de polaridad diferenciada de una SOLA manera.
3. Si el enchufe no entra correctamente en la toma de corriente, invierta la posición de el enchufe.
4. Si aún así no entra, diríjase a un electricista profesional.
5. NUNCA use una extensión a menos que el enchufe se pueda enchufar por completo.
6. NO modifique el enchufe.
7. La luz es SOLAMENTE para montaje en el techo y aplicaciones interiores.

6 Instalación de la luz con comando remoto

La luz con comando remoto del abre-puertas de garaje puede enchufarse directamente a un tomacorriente de 120 V. Seleccione la ubicación apropiada en el techo para montar la luz dentro de 1.83 m (6 pies) de una salida eléctrica para que el cordón y la luz estén lejos de piezas móviles.

1. Instale los ganchos para la bisagra y para el pestillo. Los ganchos se deslizan entre la placa de metal y el alojamiento de plástico de cada lado de la base de la luz.
2. Colocar los tornillos en el techo dejando expuesto 3 mm (1/8 de pulg.) de filetes de rosca.

NOTA: Si instala la luz remota en un panel de pared y no puede encontrar una viga del techo, utilice los tarugos para panel de pared incluidos. No se requieren orificios para los tarugos de panel de pared.

3. Determine la longitud del cable de corriente requerida para alcanzar la toma de corriente más cercana. Enrolle el cable sobrante alrededor del sujetador de cable situado en el lado superior de la base de la luz.
4. Instale la base de la luz apretando los tornillos y girando la base en la dirección de las manecillas del reloj para fijar la luz en su lugar.
5. Instale dos bulbos de tipo A19 incandescente o flourescente compacto. Máximo de 100 vatios cada bulb, 200 vatios total.

NOTA: No use lámparas de LED ya que pueden reducir el alcance o incluso el funcionamiento del control remoto.

6. Instale el cristal de la luz enganchando un extremo del cristal en la bisagra y empujando hacia arriba el otro extremo para que se sujete en su lugar.
7. Enchufe la luz a la toma de corriente.

NOTA: La luz no funcionará hasta que se active el abre-puertas de garaje. Varios operadores en el mismo garaje pueden ocasionar interferencia entre las luces. Programe todas las luces a un operador para evitar interferencia.

HERRAJES

Tarugos para panel de pared (atornillable) (2)

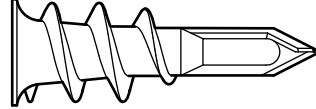

Tornillo núm. 6x1 pulg. (2)

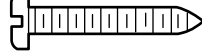

Tornillo de la base de la luz núm. 4-20x7/16 de pulg. (2)



⚠️ PRECAUCIÓN

Para evitar un posible SOBRECALENTAMIENTO del portabombillas:

- NO utilice bombillas de cuello corto ni de tipo especial.
- NO utilice bombillas halógenas. Utilice SÓLO bombillas incandescentes.
- NO utilice bombillas más grande que 100W.
- SÓLO utilice bombillas de tamaño A19.

Para proporcionar una alerta visual adecuada, las bombillas del abre-puertas de garaje DEBEN ser de un mínimo de 40 vatios (o equivalentes).

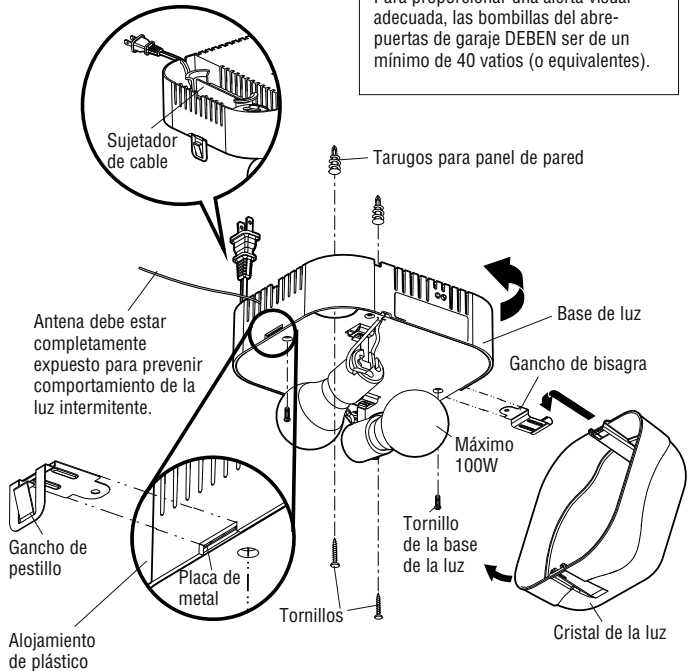

Instalación

7 Instalación del Protector System®

El sensor de seguridad de reversa se debe conectar y alinear antes de que se haga la puerta por primera vez. Este es un sistema de seguridad requerido y no puede ser incapacitado.

INFORMACIÓN IMPORTANTE SOBRE EL SENSOR DE SEGURIDAD DE REVERSA

Bajo condiciones normales de instalación, conexión y alineación, el sensor detectará cualquier obstáculo que interrumpa o interfiera con el haz electrónico. El emisor, que tiene una luz indicadora ámbar, transmite un haz invisible de luz hacia el receptor, que tiene una luz indicadora verde. Si hubiera una obstrucción en la trayectoria del haz de luz mientras la puerta está bajando, se invertirá la dirección del movimiento y la puerta volverá a su posición de abierta. La luz del abre-puertas destellará 10 veces para indicar el evento.

Ambas piezas del sistema se deben instalar del lado interno del garaje, con el emisor y el receptor enfrentados y alineados, a una altura no mayor de 15 cm (6 pulg.) sobre el piso. Es indistinto el lado en que se instalen (izquierdo o derecho) el emisor y el receptor, siempre y cuando el receptor nunca reciba luz solar en forma directa.

Las ménsulas de montaje están diseñadas para engancharse directamente a la guía de puertas seccionales de garajes, sin necesidad de usar otros accesorios de fijación.

Si fuera necesario montar el dispositivo en la pared, las ménsulas de montaje se deben fijar firmemente a una superficie sólida, tal como el encofrado o vigas de la pared. Si fuera necesario, se pueden comprar ménsulas de prolongación (véanse los Accesorios disponibles). Se la instalación se realiza en mampostería, es conveniente montar las unidades sobre un trozo de madera, ya que esto facilita hacer nuevos agujeros si fuera necesario reubicar las unidades.

Asegúrese de que no hayan obstrucciones ni interferencias con la trayectoria del haz. Durante el cierre de la puerta, ninguna de sus partes ni ninguno de sus accesorios y componentes debe interrumpir el haz.

⚠ ADVERTENCIA

ANTES de instalar el sensor de reversa de seguridad, asegúrese de que NO esté conectada la alimentación eléctrica al sistema.

Para evitar la posibilidad de un accidente GRAVE o FATAL durante el cierre de la puerta del garaje:

- Preste atención a la conexión y alineación del sensor de seguridad de reversa. Este sistema de seguridad NO DEBE quedar anulado.
- Instale el sensor de seguridad de reversa a una altura del piso que NO SEA SUPERIOR a 15 cm (6 pulg.).

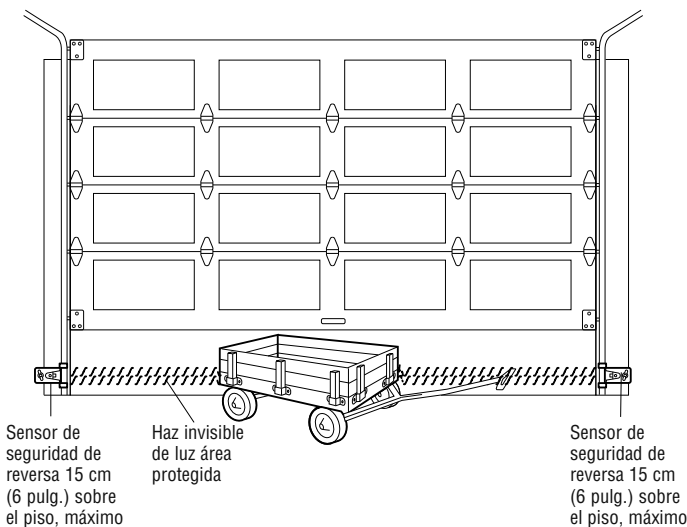

Vista de la puerta desde dentro del garaje

Instalación

INSTALACIÓN DE LOS SOPORTES

Asegúrese de que el abre-puertas no esté conectado a la energía eléctrica. Instale y alinee los soportes, de modo que los sensores de reversa de seguridad se enfrenten de un extremo al otro de la puerta. El rayo no debe encontrarse a una distancia superior a las 15 cm (6 pulg.) del suelo. Los soportes pueden instalarse de uno de los tres modos a continuación.

OPCIÓN A: Instalación de la guía

1. Deslice los brazos curvados por encima del borde redondeado de cada guía de la puerta. Los brazos curvados deben mirar hacia la puerta. Coloque el soporte a presión contra el costado de la guía. Debe montarse a ras, con el resalto sobre el borde trasero de la guía, tal como se muestra.

Si la guía de su puerta no sostiene firmemente el soporte, se recomienda la instalación en la pared.

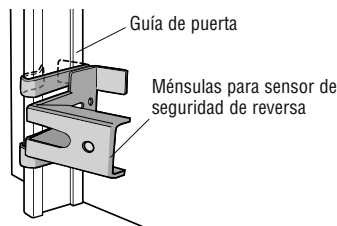

OPCIÓN B: Instalación en la pared

1. Coloque el soporte contra la pared, de modo que los brazos curvados miren hacia la puerta. Asegúrese de que haya suficiente espacio libre para que el rayo del sensor no quede obstruido.
2. Si se requiere mayor profundidad, pueden utilizarse bloques de madera o una extensión de soporte (consulte Accesorios).
3. Utilice los orificios de montaje del soporte como plantilla para ubicar y taladrar 2 orificios de 5 mm (3/16 de pulg.) en la pared, a cada lado de la puerta y a una distancia que no sea superior a las 15 cm (6 pulg.) del suelo.
4. Sujete los soportes a la pared con tornillos de cabeza cuadrada (no incluidos).

Si utiliza extensiones de soporte o bloques de madera, ajuste los ensamblajes derecho e izquierdo a la misma distancia de la superficie de montaje. Asegúrese de que las piezas de la puerta no obstruyan el rayo.

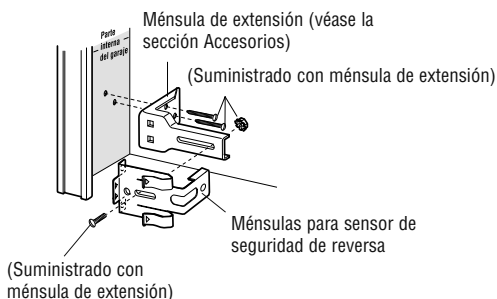
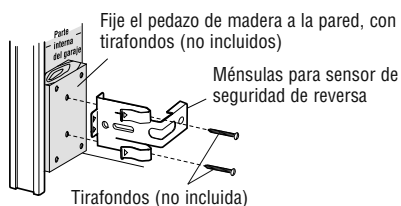

OPCIÓN C: Instalación en el piso

1. Utilice bloques de madera o extensiones de soporte (consulte Accesorios) para elevar los soportes de los sensores, de modo que los cristales se encuentren a una distancia no superior a las 15 cm (6 pulg.) del piso.
2. Mida cuidadosamente los ensamblajes derecho e izquierdo y colóquelos a la misma distancia de la pared. Asegúrese de que las piezas de la puerta no obstruyan el rayo.
3. Sujete los soportes al suelo con anclas para concreto, como se muestra.

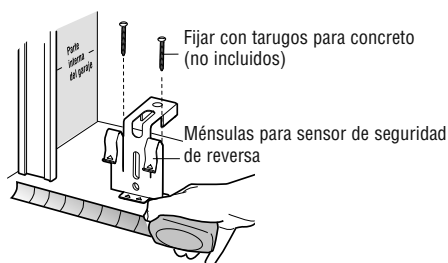

Instalación

MONTAJE Y CABLEADO DE LOS SENSORES DE SEGURIDAD DE REVERSA

1. Deslice un perno de coche de 1/4 de pulg. de 20x1/2 de pulg. en la ranura de cada sensor.
2. Utilice tuercas mariposa para sujetar los sensores de reversa de seguridad a los soportes, de modo que los cristales se enfrenten de un extremo al otro de la puerta. Asegúrese de que las extensiones de soporte no obstruyan el cristal.
3. Apriete con los dedos las tuercas mariposa.

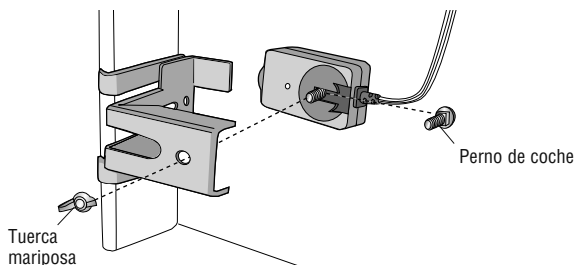

HERRAJES

Perno de coche de
1/4 de pulg.-20x1/2
de pulg. (2)

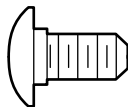

Tuerca
mariposa
1/4 de pulg.-
20 (2)

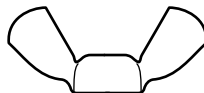

CABLERO DE SENSOR DE SEGURIDAD DE REVERSA

1. Instale los cables desde los sensores hasta el abre-puertas de garaje. Fije los cables a la pared y el techo con grapas.
2. Quitar 11 mm (7/16 de pulg.) de aislamiento de un extremo del cable. Separar los cables. Retuerza juntas las cables blancos. Retuerza juntas las cables blancos/negros.
3. Conectar los cables blanco a las terminales blancas del abre-puertas de garaje. Conectar los cables blanco/negro a los terminales gris del abre-puertas de garaje. Para conectar o desconectar un cable, empujar la pestaña con la punta de un destornillador.

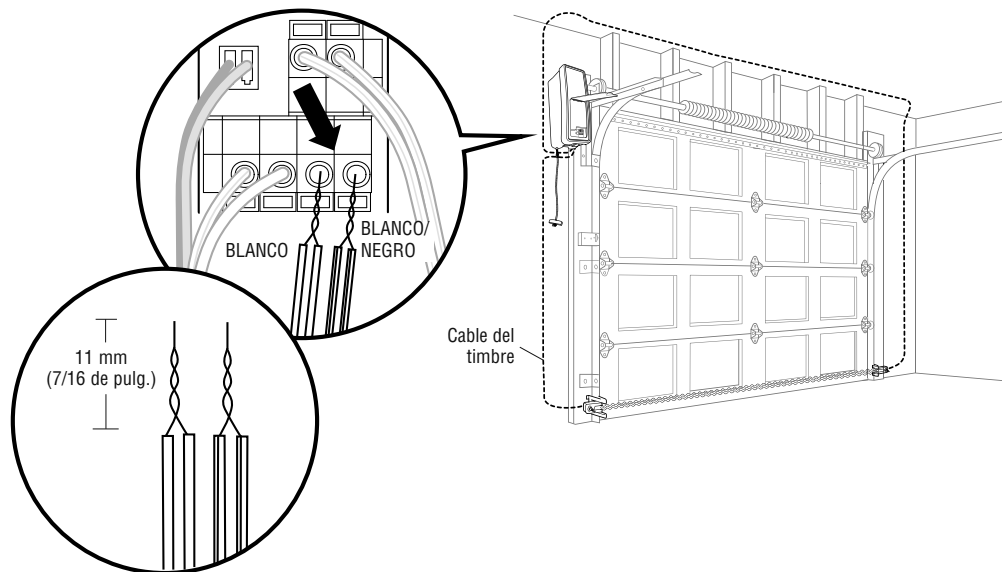

Instalación

8 Conectar la alimentación

Para evitar problemas con la instalación, no opere el abre-puertas de garaje ahora.

Para reducir el riesgo de choque eléctrico, su abre-puertas de garaje viene con un enchufe de conexión a tierra de tres clavijas. Esta clavija sólo se puede conectar a una toma de corriente puesta a tierra y con tres entradas. Si el enchufe no entra en la toma de corriente que usted tiene, diríjase a un electricista profesional para que instale la toma de corriente correcta.

Hay dos opciones para conectar la alimentación eléctrica:

OPCIÓN A: CONEXIÓN TÍPICA

1. Enchufe el abre-puertas de garaje a un tomacorriente con puesta a tierra.
2. Por el momento **NO** haga funcionar el abre-puertas de garaje.

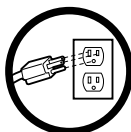

CORRECTO

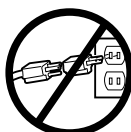

INCORRECTO

OPCIÓN B: CONEXIÓN DEL CABLEADO PERMANENTE

Si la reglamentación local exige que su abre-puertas tenga cableado permanente, siga los siguientes pasos.

Para hacer una conexión permanente a través de la entrada de 7/8 de pulg. en la parte de atrás del abre-puertas de garaje (según las normas municipales vigentes):

1. Verifique que la energía **NO** esté conectada al abre-puerta y desconecte la alimentación eléctrica al circuito.
2. Desmontar el abre-puertas de garaje de la barra de torsión, quitar los tornillos de la tapa y hacerla a un lado.
3. Corte el cable 15.2 cm (6 pulg.) por encima del aliviador de tensión.
4. Empuje el aliviador de tensión dentro de la unidad de motor, luego retire el aliviador de tensión del cable.
5. Instale un conducto de 90° (no incluido) o un adaptador de cable flexible (no incluido) en el orificio de 2.22 cm (7/8 de pulg.). Vuelva a unir el abre-puertas de garaje a la barra de torsión.
6. Pase los cables por el conducto, córtelos a la medida correspondiente y quite el aislamiento.
7. Pele 1.3 cm (1/2 de pulg.) de aislamiento de los cables negro, blanco y verde existentes.
8. Conecte la línea al cable negro y el neutro al cable blanco con tuercas para cables (no incluidas). Conecte el cable de puesta a tierra al tornillo verde de puesta a tierra.
9. Asegure los cables adecuadamente con bridas de plástico para que no entren en contacto con partes móviles.
10. Reinstale la cubierta.

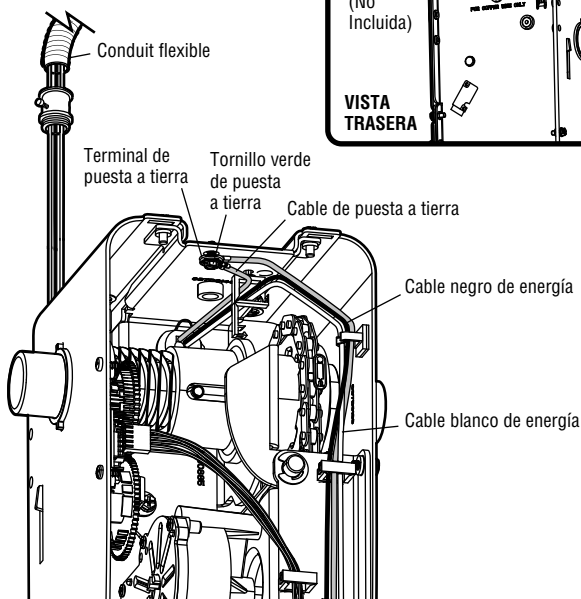

! ADVERTENCIA

Para evitar la posibilidad de una **LESIÓN GRAVE** o incluso **LA MUERTE** por electrocución o incendio:

- Asegúrese de que el abre-puertas **NO** esté conectado a la energía eléctrica y desconecte la alimentación eléctrica al circuito **ANTES** de quitar la cubierta para establecer la conexión del cableado permanente.
- Tanto la instalación como el cableado de la puerta de garaje **DEBEN** cumplir con la reglamentación local eléctrica y de construcción.
- **NUNCA** use una extensión ni un adaptador de dos cables; tampoco modifique la clavija para poder enchufarla. Asegúrese de que el abre-puertas esté puesto a tierra.

NOTA IMPORTANTE: Si no hubiera un tomacorriente cerca del abre-puertas de garaje puede usarse una fuente de alimentación modelo 580LM. Los controles de luz myQ continuarán funcionando, pero los demás dispositivos myQ y el temporizador de cierre no funcionarán con la fuente de alimentación Modelo 580LM. Para poder usar estos dispositivos haga colocar un tomacorriente cerca del abre-puertas de garaje.

Instalación

ALINEACIÓN DE LOS SENSORES DE SEGURIDAD

La puerta no se cerrará si los sensores de inversión no están instalados y alineados.

Si el haz de luz está desalineado o hay una obstrucción cuando la puerta se está cerrando, la misma invertirá su dirección y las luces se encenderán y apagarán diez veces. Si la puerta estuviera abierta, no se cerrará. Para alinear los sensores, aflojar las tuercas mariposa, alinearlos y volver a ajustar las tuercas.

1. Verificar que los LED de los sensores estén encendidos. Si los sensores están conectados y alineados correctamente, los LED quedarán encendidos.

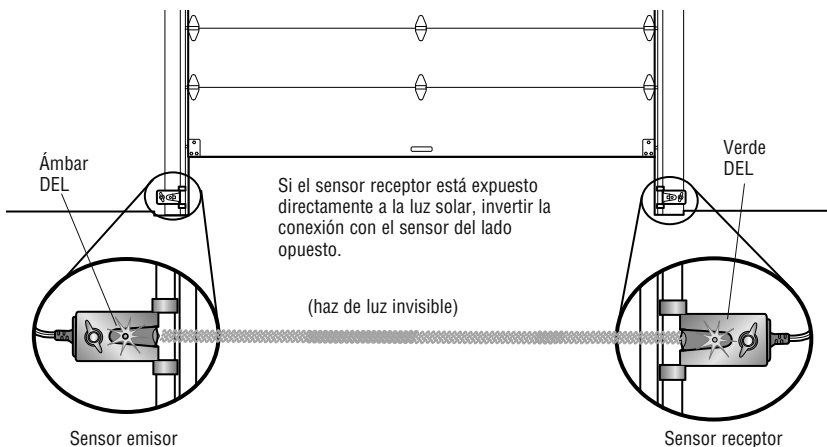

SI EL LED ÁMBAR DEL SENSOR EMISOR NO SE ENCENDIERA:

- Verificar que llegue energía al abre-puertas de garaje.
- Verificar que no haya un cortocircuito ni el sensor esté roto.
- Verificar que el sensor esté correctamente conectado: cables blancos al terminal blanco y cables blanco/negro al terminal gris.

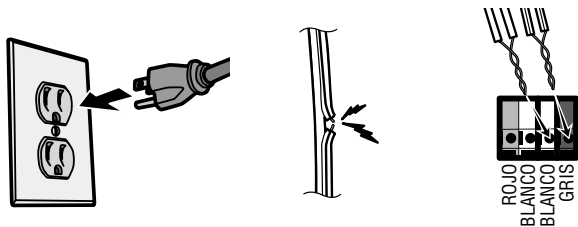

SI EL LED VERDE DEL SENSOR RECEPTOR NO SE ENCENDIERA:

- Verificar que no haya un cortocircuito ni el sensor esté roto.
- Verificar la alineación de los sensores.

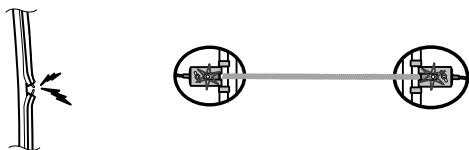

VERIFICAR QUE EL INSTALACIÓN DE ALAMBRES PARA EL CONTROL REMOTO ES CORRECTAMENTE

La DEL amarillo de comando y la DEL rojo de aprendizaje en el control de puerta parpadearán rápidamente hasta por 5 minutos mientras el control se carga. Con el control en funcionamiento, la DEL amarillo de comando quedará encendido.

Instalación

9 Instalar la batería de reserva (opcional)

En modo de reserva de batería, los dispositivos inalámbricos myQ y el temporizador de cierre quedarán desactivados.

Si la reserva de batería (opcional) es parte del sistema, instalarla ahora. La reserva de batería puede montarse en el techo o en la pared a una distancia máxima de 0.9 m (3 pies) del abre-puertas de garaje.

1. Desenchufar el abre-puertas de garaje.
2. Montar la reserva de batería en un soporte estructural tal como una viga o un travesaño de pared.
3. Fijar la reserva de batería con los dos tornillos tirafondos de 1-1/2 de pulg. que se suministran. A ambos lados de la reserva de batería hay orificios de montaje.
4. Conectar el cordón al conector ubicado en la parte inferior del abre-puerta.
5. Siga todas las instrucciones de la reserva de batería para probar la unidad.

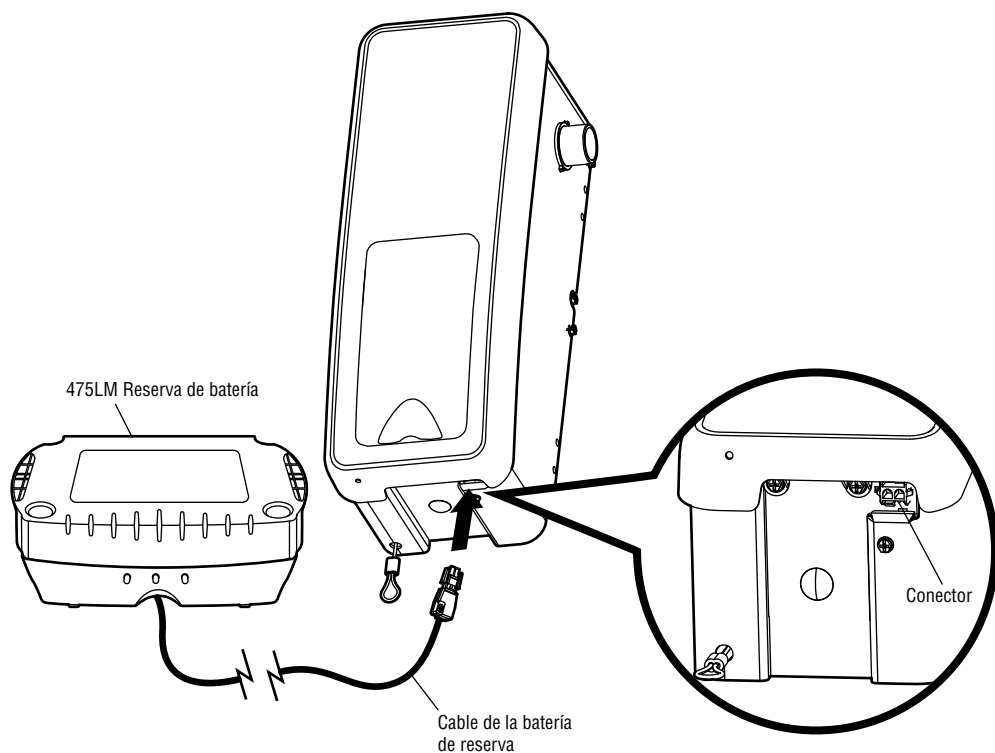

Ajustes

1 Programación de los límites del recorrido

Los límites del recorrido regulan los puntos en los que la puerta se detendrá al abrirse y cerrarse.

Regule la posición de la puerta con los botones negro y amarillo. El negro mueve la puerta hacia ARRIBA (apertura) y el amarillo la mueve hacia ABAJO (cierre).

NOTA: La DEL amarillo de comando y la DEL rojo de aprendizaje parpadearán rápidamente hasta por 5 minutos mientras el panel de control se carga. Con el panel de control en funcionamiento, la DEL amarillo de comando quedará encendido.

AJUSTE DE LA POSICIÓN ARRIBA:

1. Oprima y mantenga oprimido el botón negro hasta que la DEL (luz indicadora) comience a parpadear lentamente, luego suéltelo.
2. Oprima y mantenga oprimido el botón negro hasta que la puerta alcance la posición ARRIBA (abierta) deseada.

NOTA: Verifique que la puerta se abra lo suficiente para que pase su vehículo.

3. Oprima la control de la puerta o control remoto programado. Esto fija el límite ARRIBA (abierto) y comienza a cerrar la puerta.
4. Cuando la puerta comienza a cerrarse, pulse inmediatamente el botón negro o el amarillo. La puerta se detendrá.

AJUSTE DE LA POSICIÓN ABAJO:

5. Mantener oprimido el botón amarillo hasta que la puerta alcance la posición deseada de ABAJO (cerrada).
6. Si pareciera haber demasiada presión sobre la puerta cerrada, puede moverla hacia arriba y abajo con los botones negro y amarillo hasta alcanzar la posición deseada.
7. Oprima la control de la puerta o control remoto programado. Esto fija el límite ABAJO (cerrada) y debe mover la puerta hacia la posición abierta.

Proceda al *Ajustar la fuerza*.

⚠ ADVERTENCIA

Si el sistema de reversa de seguridad no se ha instalado debidamente, las personas (y los niños pequeños en particular) podrían sufrir LESIONES GRAVES o incluso LA MUERTE cuando se cierre la puerta del garaje.

- NUNCA programe fuerzas o límites si la puerta está atorada o atascada. Primero, repare la puerta.
- El ajuste incorrecto de los límites del recorrido de la puerta del garaje habrá de interferir con la operación adecuada del sistema de reversa de seguridad.
- Después de llevar a cabo cualquier ajuste, se DEBE probar el sistema de reversa de seguridad. La puerta DEBE retroceder al entrar en contacto con un objeto de 3.8 cm (1-1/2 de pulg.) de altura (o un tablón de 2x4 acostado) que se coloque en el suelo.

⚠ PRECAUCIÓN

Para evitar que los vehículos sufran daños, asegúrese de que, cuando la puerta esté completamente abierta, quede suficiente espacio libre.

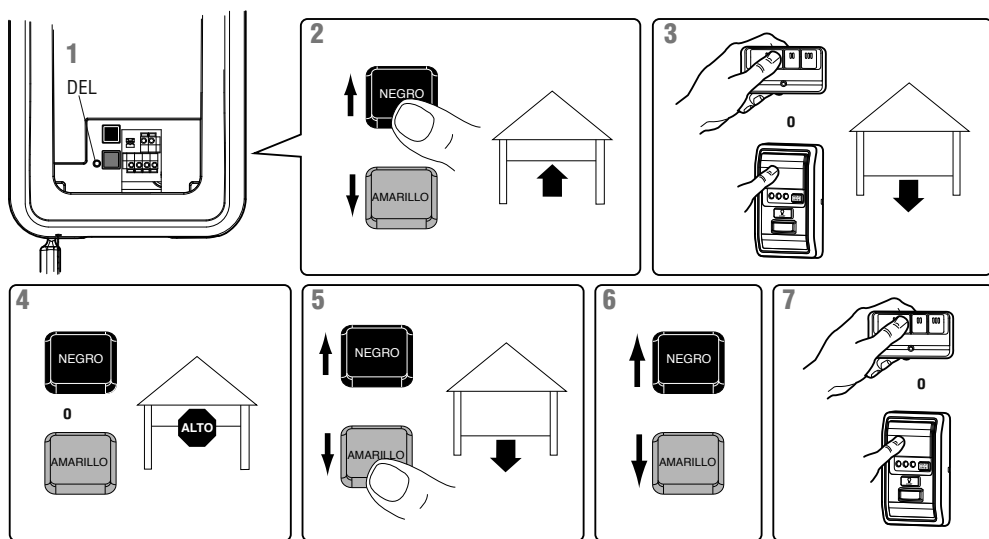

Ajustes

2 Ajustar la fuerza

El ajuste de la fuerza mide la cantidad de fuerza necesaria para abrir y cerrar la puerta.

1. Pulse dos veces el botón amarillo para pasar al modo de Regulación de fuerza. La DEL parpadeará rápidamente.
2. Oprima la control de la puerta o control remoto programado. La puerta se moverá hasta la posición ABAJO (cerrada).
3. Oprima la control de la puerta o control remoto programado nuevamente y la puerta se moverá hasta la posición ARRIBA (abierta).
4. Oprima la control de la puerta o control remoto programado por tercera vez para enviar la puerta a la posición ABAJO (cerrada).

La DEL (Luz Indicadora) dejará de parpadear cuando la fuerza se haya programado.

La puerta debe recorrer un ciclo completo, arriba y abajo, para que la fuerza se ajuste adecuadamente. Si abre-puertas de garaje no puede abrir ni cerrar su puerta completamente, inspeccione su puerta para asegurarse de que esté bien equilibrada y no esté atascada ni atorada.

Si la puerta no se detiene exactamente donde usted quiere, repita *Programación de los límites del recorrido*.

! ADVERTENCIA

Si el sistema de reversa de seguridad no se ha instalado debidamente, las personas (y los niños pequeños en particular) podrían sufrir LESIONES GRAVES o incluso LA MUERTE cuando se cierre la puerta del garaje.

- NUNCA programe fuerzas o límites si la puerta está atorada o atascada. Primero repare la puerta.
- Si el límite de la fuerza del abrepuertas de garaje es excesivo, habrá de interferir con la operación adecuada del sistema de reversa de seguridad.
- Después de llevar a cabo cualquier ajuste, se DEBE probar el sistema de reversa de seguridad. La puerta DEBE retroceder al entrar en contacto con un objeto de 3.8 cm (1-1/2 de pulg.) de altura (o un tablón de 2x4 acostado) que se coloque en el suelo.

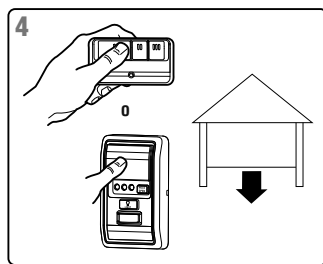
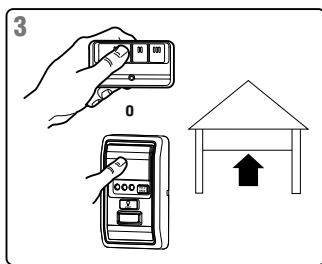
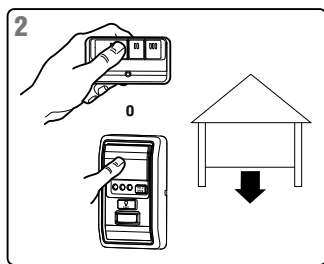
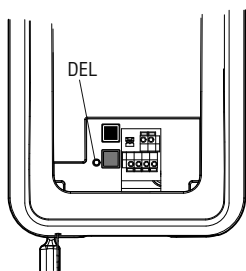

Ajustes

3 Prueba del sistema de seguridad de reversa

PRUEBA

1. Con la puerta totalmente abierta, coloque un tablón de 3.8 cm (1-1/2 de pulg.) (o de 2 x 4 acostado) en el suelo, centrado debajo de la puerta del garaje.
2. Opere la puerta en la dirección hacia abajo. La puerta debe retroceder al entrar en contacto con la obstrucción. Una vez que haya realizado una prueba exitosa del sistema de reversa de seguridad, proceda al Paso 4 de la sección de Ajustes.

AJUSTE

Si la puerta se detiene al entrar en contacto con la obstrucción, esto significa que el recorrido hacia abajo no es suficiente. Complete los Pasos 1 y 2 de la sección de Ajustes, Programación de los límites del recorrido y Ajustar la fuerza.

Repita la prueba.

Cuando la puerta retroceda al entrar en contacto con el tablón de 3.8 cm (1-1/2 de pulg.) (o de 2x4 acostado), quite la obstrucción y opere el abre-puertas de garaje para que realice 3 ó 4 ciclos completos de operación a fin de probar el ajuste.

Si el abre-puertas de garaje no pasa la prueba de seguridad de inversión de marcha llamar a un técnico profesional.

VERIFICACIÓN IMPORTANTE DE SEGURIDAD:

Pruebe el Sistema de reversa de seguridad luego de:

- Cada ajuste de límites o de controles de fuerza.
- Cualquier reparación o ajuste a la puerta del garaje (incluidos los resortes y las piezas).
- Cualquier reparación al suelo del garaje porque esté desnivelado, etc.
- Cualquier reparación o ajuste al abre-puertas.

⚠ ADVERTENCIA

Si el sistema de reversa de seguridad no se ha instalado debidamente, las personas (y los niños pequeños en particular) podrían sufrir LESIONES GRAVES o incluso LA MUERTE cuando se cierre la puerta del garaje.

- El sistema de reversa de seguridad se DEBE probar cada mes.
- Si se ajusta uno de los controles (límites de la fuerza o del recorrido), es posible que sea necesario ajustar también el otro control.
- Después de llevar a cabo cualquier ajuste, se DEBE probar el sistema de reversa de seguridad. La puerta DEBE retroceder al entrar en contacto con un objeto de 3.8 cm (1-1/2 de pulg.) de altura (o un tablón de 2x4 acostado) que se coloque en el suelo.

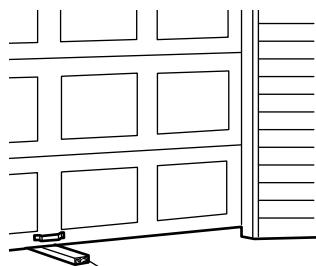

Tablón de 3.8 cm (1-1/2 de pulg.)
(o de 2X4, acostado)

4 Prueba del Protector System®

1. Oprima el botón del control remoto para abrir la puerta.
2. Coloque la caja del abre-puertas en el trayecto de la puerta.
3. Oprima el botón del control remoto para cerrar la puerta. La puerta no se moverá más de 2.5 cm (una pulg.), y las luces del abre-puertas parpadearán.

El abre-puertas del garaje no se cerrará con un control remoto si la luz indicadora de cualquiera de los sensores está apagada (lo cual le indica que el sensor está desalineado u obstruido).

Si el abre-puertas de garaje cierra la puerta cuando el sensor de reversa de seguridad está obstruido, no opere la puerta. Llame a un técnico especializado en sistemas de puertas.

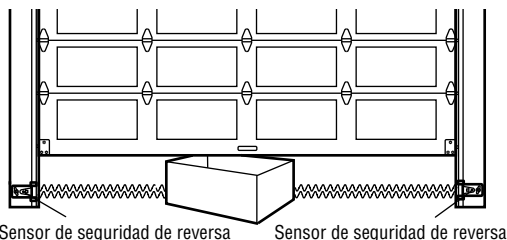

Sensor de seguridad de reversa

Sensor de seguridad de reversa

⚠ ADVERTENCIA

Si el sistema de reversa de seguridad no se ha instalado debidamente, las personas (y los niños pequeños en particular) podrían sufrir LESIONES GRAVES o incluso LA MUERTE cuando se cierre la puerta del garaje.

Ajustes

5 Prueba del monitor de tensión del cable

1. Con la puerta completamente cerrada, empuje en la parte frontal del monitor de tensión del cable. Un clic debe ser oído. Si no oye ningún clic, el rodillo puede estar golpeando el montante y no permitir que el interruptor detecte aflojamiento de en el cable. Asegúrese de que el monitor de tensión del cable está montado a ras de la pared y el rodillo está libre de cualquier obstrucción.

Si su monitor de tensión del cable se ha activado, la DEL (Luz Indicadora) va a parpadear 9 veces.

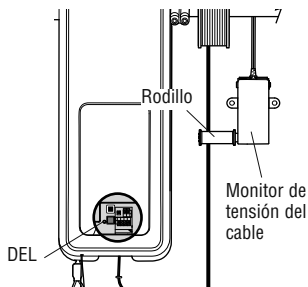

! ADVERTENCIA

Para evitar la posibilidad de una LESIÓN GRAVE o incluso LA MUERTE si la puerta del garaje se cae:

- Si es posible, utilice la manija de desenganche de emergencia para desenganchar la puerta SÓLO cuando la puerta del garaje esté CERRADA. Si los resortes están débiles o rotos, o bien si la puerta está desequilibrada y se abre, ésta podría caerse rápida y/o inesperadamente.
- NUNCA use la manija de desenganche de emergencia a menos que la entrada al garaje esté libre de obstrucciones y no haya ninguna persona presente.

6 Prueba del seguro de puerta eléctrico

1. Cuando la puerta esté totalmente cerrada, el perno del seguro de puerta eléctrico debe sobresalir a través de la guía.
2. Opere la puerta en la dirección hacia arriba. El seguro de puerta eléctrico debe replegarse antes de que la puerta comience a moverse.
3. Opere la puerta en la dirección hacia abajo. Cuando la puerta alcance la posición totalmente cerrada, el seguro de puerta eléctrico debe activarse automáticamente para asegurar la puerta.

NOTA: Si el seguro de puerta eléctrico no funciona, puede desengancharse manualmente moviendo la manija de desenganche manual hacia la posición abierta.

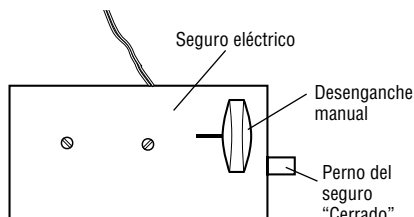

7 Cómo abrir la puerta manualmente

Desactive el seguro de puerta antes de continuar. Si es posible, la puerta se debe cerrar completamente. Jale la manija de desenganche de emergencia hasta que escucharán un claquido de unidad y levante la puerta manualmente.

Para volver a conectar el abre-puertas de garaje tirar de la manija de apertura de emergencia directamente hacia abajo hasta que se escuche un clic en el abre-puertas de garaje. La puerta se volverá a conectar a la próxima vez que la accione hacia ARRIBA o hacia ABAJO.

Prueba del desenganche de emergencia:

1. Asegúrese de que la puerta del garaje esté cerrada.
2. Jale la manija del desenganche de emergencia. La puerta del garaje debe poder abrirse manualmente.
3. Regrese la puerta a la posición cerrada.
4. Jale la manija de emergencia por segunda vez.
5. Vuelva a conectar la puerta al abre-puertas de garaje.

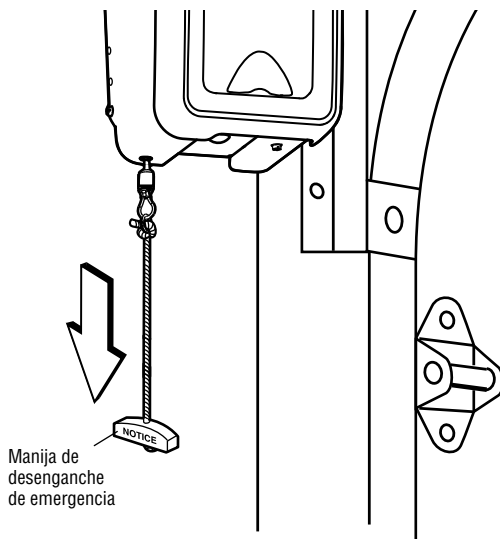

INSTRUCCIONES DE SEGURIDAD IMPORTANTES



ADVERTENCIA

Para reducir el riesgo de LESIONES GRAVES o de MUERTE:

1. Lea y respete TODAS las advertencias y las instrucciones.
2. SIEMPRE conserve los controles remotos lejos del alcance de los niños. NUNCA permita que los niños operen o jueguen con los botones del control del abre-puertas de garaje ni con los controles remotos.
3. SÓLO active el abre-puertas de garaje siempre y cuando lo puedan ver con claridad, esté debidamente ajustado y no haya ninguna obstrucción en su recorrido al cerrarse.
4. SIEMPRE mantenga a la puerta de garaje hasta que esté totalmente cerrada. NADIE DEBE ATRAVESAR EL RECORRIDO DE LA PUERTA CUANDO ESTÁ EN MOVIMIENTO.
5. NADIE DEBE CRUZAR POR DEBAJO DE UNA PUERTA DETENIDA O PARCIALMENTE ABIERTA.
6. De ser posible, use el desenganche de emergencia para soltar el carro SÓLO cuando la puerta del garaje esté CERRADA. Tenga precaución cuando utilice este desenganche con la puerta abierta. Los resortes débiles o rotos o la puerta desequilibrada pueden ocasionar que una puerta abierta caiga rápida y/o inesperadamente y aumente el riesgo de LESIONES GRAVES o la MUERTE.
7. NUNCA use la manija del desenganche de emergencia a menos que la entrada al garaje esté libre de obstrucciones y no haya ninguna persona presente.
8. Después de llevar a cabo cualquier ajuste, se DEBE probar el sistema de seguridad de reversa. El ajuste y la regulación incorrectas de la abre-puertas de garaje puede causar GRAVES LESIONES e INCLUSO LA MUERTE.
9. El sistema de reversa de seguridad SE DEBE probar cada mes. La puerta DEBE retroceder al entrar en contacto con un objeto de 3.8 cm (1-1/2 de pulg.) de altura (o un tablón de madera de 2 X 4) acostado en el piso. El ajuste y la regulación incorrectas de la abre-puertas de garaje puede causar GRAVES LESIONES e INCLUSO LA MUERTE.
10. MANTENGA SIEMPRE LA PUERTA DEL GARAJE DEBIDAMENTE EQUILIBRADA (vea la página 4). Si la puerta no está debidamente equilibrada es posible que NO retroceda cuando así se requiera y podría ocasionar una LESIÓN GRAVE o incluso LA MUERTE.
11. TODAS las reparaciones necesarias para los cables, resortes y otras piezas las DEBE llevar a cabo un técnico profesional en sistemas de puertas, pues TODAS estas piezas están bajo una tensión EXTREMA.
12. Para evitar LESIONES PERSONALES GRAVES o la MUERTE por electrocución, desconectar TOTALMENTE la energía eléctrica y de la batería ANTES de hacer CUALQUIER trabajo de reparación o mantenimiento.
13. Este sistema tiene una función de activación por estado pasivo. La puerta podría ponerse en movimiento repentinamente. NADIE DEBE ATRAVESAR EL RECORRIDO DE LA PUERTA CUANDO ESTÁ EN MOVIMIENTO.
14. **CONSERVE ESTAS INSTRUCCIONES.**

Uso del abre-puertas de garaje

El abre-puertas de garaje ya viene programado de fábrica para funcionar con el control remoto, que cambia cada vez que se usa y puede acceder aleatoriamente a más de cien mil millones de código nuevos. La tecnología myQ utiliza señal de 900 MHz para comunicaciones bidireccionales entre el abre-puertas de garaje y los accesorios compatibles con myQ. Cuando está programado con el LiftMaster® Internet Gateway, usted puede monitorear y controlar la puerta de su garaje desde cualquier computadora o Smartphone con conexión a Internet. Es posible programar hasta 12 controles remotos Security+ 2.0®, 2 entradas sin llave Security+ 2.0® y una combinación de 16 accesorios myQ conectados al panel de control myQ.

El abre-puertas de garaje puede activarse con un control fijo montado en la pared, un control remoto, una llave digital o un accesorio myQ. Al activarse el abre-puertas de garaje con la puerta cerrada, la puerta se abrirá. Si la puerta detecta una obstrucción o se interrumpe durante la apertura, la puerta se detendrá. Si la puerta se ha

detenido en cualquier posición que no sea cerrada, al activar el abre-puertas de garaje la misma se cerrará. Si el abre-puertas de garaje detecta una obstrucción mientras se cierra, la puerta invertirá su dirección de movimiento. Si una obstrucción interrumpe el haz del sensor, las luces del abre-puertas de garaje parpadearán 10 veces. Sin embargo, puede cerrar la puerta si mantiene presionado el botón del control o de la llave digital hasta que la puerta se cierre por completo. Los sensores de reversa de seguridad no afectan el ciclo de apertura. El sensor de reversa de seguridad debe estar bien conectado y alineado antes de que el abre-puertas de garaje se mueva hacia abajo.

Las luces de abre-puertas de garaje se encenderán al activarse el abre-puertas de garaje. Se apagarán automáticamente después de 4-1/2 minutos o se quedarán encendidas si se activa la función de luz en el panel de control myQ. El tamaño de la lámpara es A19. La potencia máxima de la lámpara debe ser de 100 vatios.

Característica luces: Las luces también se encenderán si alguien camina a través de la

puerta del garaje. Con un panel de control myQ, esta función puede desactivarse de la siguiente manera: Con las luces de abre-puertas de garaje apagadas, pulse el botón de luz durante 10 segundos hasta que las luces se enciendan y se apaguen nuevamente. Para restituir esta función: con las luces encendidas, pulse el botón de luz durante 10 segundos hasta que se apaguen y se enciendan nuevamente.

TEMPORIZADOR DE CIERRE (TTC)

El temporizador de cierre cierra automáticamente la puerta después de cierto tiempo, el cual puede ser regulado con el control de puerta. Antes y durante el cierre de la puerta, las luces parpadearán y se escuchará una señal sonora.

RESERVA DE BATERÍA*

El sistema de reserva de la batería permite ingresar y salir del garaje, aun cuando no haya energía eléctrica. Cuando el abre-puertas de garaje funciona a batería será más lento, las luces no funcionarán, la DEL de estado de batería se encenderá de color anaranjado y se escuchará una señal sonora cada dos segundos.

* Si corresponde.

Operación

Uso del control de puerta (Panel de control myQ)

NOTA: Por el consumo de energía, este control de puerta (Modelo 889LM) no puede usarse con ningún otro control cableado conectado al abre-puertas de garaje. Si fuera necesario otro control de puerta, el modelo inalámbrico 885LM puede programarse con el control de puerta (Modelo 889LM). Para programar el 885LM con el panel de control myQ, siga los pasos de programación del control remoto.

NOTA: En modo de reserva de batería, los controles de luz myQ continuarán funcionando, pero los demás dispositivos myQ y el temporizador de cierre no funcionarán con la fuente de alimentación Modelo 580LM.

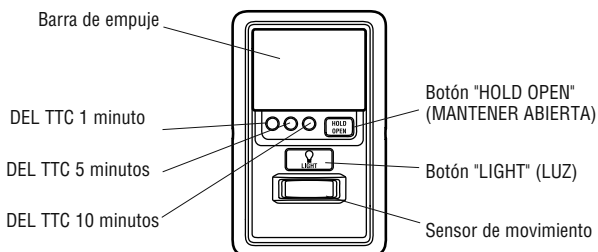

BARRA DE EMPUJE

Presione la barra de empuje para abrir/cerrar la puerta.

LOCK ("SEGURO")

Esta función está diseñada para evitar la operación de la puerta con los controles remotos manuales. No obstante, la puerta se puede abrir y cerrar con los siguientes accesorios: el Control de la puerta, el Interruptor de llave externo, la llave digital, y LiftMaster® Internet Gateway.

Activar:

Mantenga oprimido el botón "LOCK" durante 2 segundos. La DEL de comando parpadeará mientras esté activado el seguro y su control remoto portátil no operará la puerta en este momento.

Desactivar:

Mantenga oprimido de nuevo el botón "LOCK" durante 2 segundos. La DEL de comando dejará de parpadear y se reanudará la operación normal.

SENSOR DE MOVIMIENTO

Esta funcionalidad encenderá automáticamente las luces del abre-puertas de garaje cuando se detecte movimiento. Las luces se encenderán durante 4-1/2 minutos y luego se apagarán.

Activar/Desactivar:

Deslice el selector del sensor de movimiento hacia ACTIVADO u DESACTIVADO.

TEMPORIZADOR DE CIERRE (TTC)

La función del TTC cerrará automáticamente la puerta después de un periodo de tiempo especificado (1, 5 o 10 minutos). Una vez que el TTC se ha configurado y que la puerta está abierta, la DEL del intervalo de cierre seleccionada parpadeará y comenzará la cuenta

regresiva para cerrar la puerta. El panel de control emitirá una señal sonora y las luces del abre-puertas de garaje parpadearán antes de cerrar la puerta.

La funcionalidad TTC se desactivará si la puerta del garaje se encuentra dos obstrucciones secuenciales, o si los sensores de inversión de seguridad están instalados incorrectamente. La puerta del garaje invertirá su movimiento y se abrirá y NO se cerrará hasta que se eliminen las obstrucciones o se instalen correctamente los sensores de inversión de seguridad. Cuando la obstrucción haya sido eliminada o se hayan alineado los sensores de inversión de seguridad, la puerta se cerrará al activar el abre-puertas de garaje.

Activar:

Mantenga oprimido el botón "ON" hasta que se encienda uno de los DEL del TTC. A continuación, oprima de nuevo el botón "ON" para desplazarse por las opciones de intervalos de tiempo (la DEL del TTC correspondiente se encenderá para cada intervalo de tiempo). Los focos de las luces del abre-puertas de garaje parpadearán a modo de confirmación.

Desactivar:

Mantenga oprimido el botón "OFF" hasta que todos los DEL TTC se apaguen y se oiga un tono proveniente de la panel de control.

Para suspender el TTC (temporizador de cierre):

Para suspender el temporizador de cierre y mantener abierta temporalmente la puerta, oprima y suelte el botón HOLD OPEN (mantener abierta) (el DEL de HOLD OPEN [mantener abierta] se enciende sólido). El temporizador de cierre seguirá suspendido hasta que el

botón HOLD OPEN (mantener abierta) es oprima otra vez o el abre-puertas de garaje se activa de otro dispositivo (control de la puerta, control remoto, llave digital, etcétera).

LUCES

Oprima el botón "LIGHT" para encender o apagar las luces del abre-puertas de garaje. Cuando se enciendan las luces, permanecerán así hasta que se oprima de nuevo el botón "LIGHT" o hasta que se active el abre-puertas de garaje. Una vez que el abre-puertas de garaje se active, las luces se apagará después del período de tiempo especificado (el ajuste de fábrica es de 4-1/2 minutos). El botón "LIGHT" no controlará las luces cuando la puerta esté en movimiento.

Para cambiar el tiempo que permanecerán encendidas las luces del abre-puertas de garaje:

Mantenga oprimido el botón "LOCK" hasta que las luces del abre-puertas de garaje parpadéen. El intervalo de tiempo será indicado por la cantidad de parpadeos.

CANTIDAD DE VECES QUE PARPADEAN LAS LUCES DEL ABRE-PUERTAS DE GARAJE	TIEMPO QUE PERMANECEN ENCENDIDAS LAS LUCES DEL ABRE-PUERTAS DE GARAJE
1	1 ½ Minutos
2	2 ½ Minutos
3	3 ½ Minutos
4	4 ½ Minutos

Funcionalidad de las luces

Las luces se encenderán cuando alguien entre por la puerta del garaje abierta y se interrumpa el haz infrarrojo del sensor de inversión.

Activar:

Comience con las luces del abre-puertas de garaje encendidas. Mantenga oprimido el botón "LIGHT" hasta que se apaguen las luces del abre-puertas de garaje; a continuación, enciéndalas de nuevo.*

Desactivar:

Mantenga oprimido el botón "LIGHT" hasta que se enciendan las luces del abre-puertas de garaje; a continuación, apáguelas de nuevo.*

* Aproximadamente 10 segundos

Operación

Cómo usar el control remoto

Mantenga oprimido el botón hasta que la puerta o barrera comience a moverse. En instalaciones típicas, el control remoto podrá comandar la unidad a una distancia de hasta tres veces la longitud del automóvil. Los tipos y las condiciones de instalación pueden variar. Comuníquese con un distribuidor y servicio técnico para obtener más información.

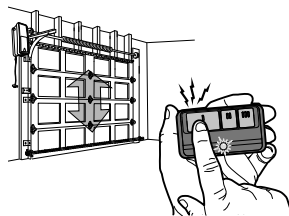

Controles remotos de 3 botones

Es posible programar otros botones del control remoto para comandar hasta 3 dispositivos tales como otros abre-puertas de garaje, luces, barreras o sistemas de control de ingreso.

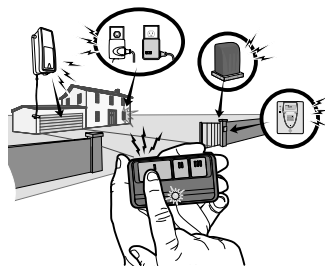

ADVERTENCIA: Este dispositivo cumple con la Parte 15 de la reglamentación de la FCC y los estándares RSS exentos de licencia de Industry Canada. La operación está sujeta a las dos condiciones siguientes: (1) este dispositivo no puede causar interferencia perjudicial, y (2) este dispositivo debe aceptar cualquier interferencia recibida, incluyendo la interferencia que puede causar una operación no deseable.

Cualquier cambio o modificación no expresamente aprobada por la parte responsable del cumplimiento podría anular la autoridad del usuario para operar el equipo.

Instalar este dispositivo de manera que quede una distancia mínima de 20 cm (8 pulg.) entre el dispositivo y los usuarios/transeúntes.

Este equipo ha sido verificado y cumple con los límites para un dispositivo digital de Clase B, conforme con la Parte 15 de las normas de la FCC y el estándar ICES de Industry Canada. Estos límites se establecen para brindar un nivel razonable de protección contra interferencias perjudiciales en instalaciones residenciales. Este equipo genera, usa y puede emitir energía de radiofrecuencia. Si no se instala y utiliza de acuerdo con las instrucciones podrá causar interferencia con comunicaciones radiales. Aun así, no hay garantía de que no se produzcan interferencias en una instalación particular. Si este equipo produce interferencia en la recepción de radio o televisión, lo cual puede determinarse apagando y encendiendo la unidad, el usuario debe tratar de corregir el problema por medio de lo siguiente:

- Volver a orientar o reubicar la antena receptora.
- Aumentar la distancia entre el equipo y el receptor.
- Conectar el equipo en una salida de un circuito distinto del circuito al que está conectado el receptor.
- Consultar con el distribuidor o con un técnico de radio/TV experimentado para pedir ayuda.

Programación

El control remoto modelo 893MAX está programado de fábrica con el control de puerta (Panel de control myQ). A continuación se indican las instrucciones para programar con el control de puerta otros controles remotos, entradas sin llave y accesorios myQ.

NOTA: Para programar los accesorios usar el botón de aprendizaje del control de puerta. El botón amarillo de aprendizaje del abrepuertas de garaje NO programará los accesorios.

Para agregar un control remoto, llave digital o accesorios compatibles con myQ con el control de puerta (Panel de control myQ)

CONTROL REMOTO

1. Presione dos veces el botón PROGRAMAR (LEARN) del panel de control myQ ; la DEL de programación rojo se encenderá.
2. Presione el botón del control remoto con el cual desea operar la puerta.
3. Las luces del abre-puertas de garaje parpadearán (o se escucharán dos clics) cuando el código quede programado.

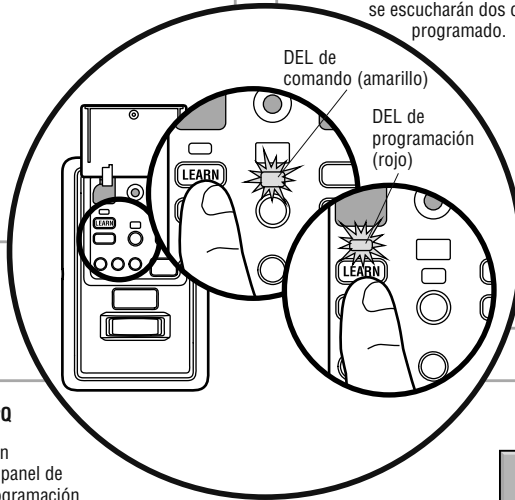
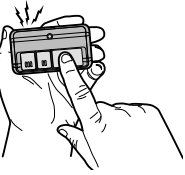

LLAVE DIGITAL

1. Presione dos veces el botón PROGRAMAR (LEARN) del panel de control myQ ; la DEL de programación rojo se encenderá.
2. Escriba un número de cuatro dígitos (PIN) como código personal de uso en el teclado de acceso con llave digital. Luego, presione el botón ENTER.
3. Las luces del abre-puertas de garaje parpadearán (o se escucharán dos clics) cuando el código quede programado.

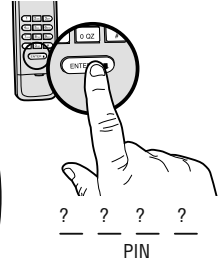

ACCESORIOS ACTIVADOS myQ

1. Presione dos veces el botón PROGRAMAR (LEARN) del panel de control myQ; la DEL de programación rojo se encenderá.
2. Presione el botón PROGRAMAR (LEARN) en el dispositivo myQ.*

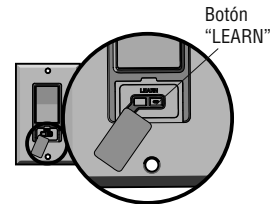
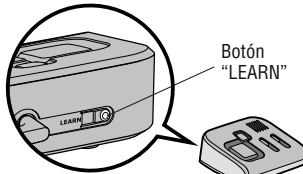
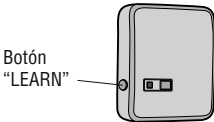

Modelo 825LM – Control remoto de iluminación

El módulo de iluminación se puede sincronizar con las bombillas del abrepuertas de garaje.

Modelo 829LM – Puerta de garaje y monitoreo de la puerta

Indica el estado de su puerta del garaje desde el interior de la casa y le permite cerrar y abrir la puerta del garaje desde el interior de la casa.

Modelo 823LM – Interruptor remoto de iluminación

El módulo de iluminación se puede sincronizar con las bombillas del abrepuertas de garaje.

**Los accesorios myQ se pueden programar con LiftMaster® Internet Gateway (Modelo 828LM) o con el panel de control myQ. Para las instrucciones sobre la programación a la puerta de entrada del Internet, consulte el manual.*

Programación

Internet Gateway LiftMaster® (No incluido)

El LiftMaster® Internet Gateway le da control de su puerta del garaje desde su computadora o dispositivo móvil conectado a Internet.



Modelo 828LM
LiftMaster® Internet
Gateway

Para programar el panel de control myQ® al Internet Gateway LiftMaster®:

1. Descargue la aplicación de myQ.
2. Configurar una cuenta y conectarse.
3. Seleccione "Internet Gateway" y siga las instrucciones de la aplicación.
IMPORTANTE: Se le indicará que presione el botón de "Aprendizaje" que está ubicado en el panel de control myQ y deberá presionarlo 2 veces.

Para obtener más información sobre la conexión de su abre-puertas de garaje visite LiftMaster.com/customer-support.

Para eliminar todos los códigos de la memoria del control de puerta (Panel de control myQ)

Borrar todos los datos de control remoto y llave digital:

1. Mantener oprimido el botón de "aprendizaje" (LEARN) en el panel de control hasta que se apague la DEL (aproximadamente 6 segundos). Se borrarán todos los datos almacenados en el control remoto y en la cerradura digital. Volver a programar todo accesorio que desea usar.

Borrar todos los dispositivos (incluyendo los accesorios myQ):

1. Mantener oprimido el botón de "aprendizaje" (LEARN) en el panel de control hasta que se apague la DEL (aproximadamente 6 segundos).
2. Inmediatamente pulsar el botón de "aprendizaje" (LEARN) hasta que la DEL se apague. Ahora todos los códigos estarán borrados Volver a programar todo accesorio que desea usar.

DEL de
programación
(rojo)

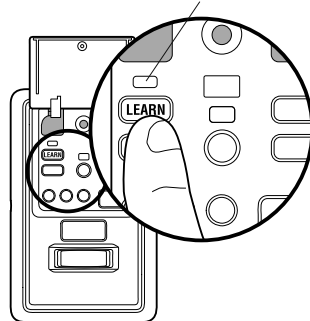

Cómo reprogramar la luz o luz adicional

La luz remota de su abre-puertas de garaje ya viene programada de fábrica para operar con su abre-puertas. Todas luz remota adicionales o de reemplazo deberá programarse.

1. Oprima el botón de "aprendizaje" (LEARN) de la luz hasta que la DEL se ENCIENDA.
2. Activar el abre-puertas de garaje con el control remoto, con el control fijo o con el teclado digital.
3. Cuando la luz se encienda significa que se ha registrado el código.



Programación

Programación adicional para la llave digital (no suministrada)

PARA CAMBIAR UNA CLAVE (PIN) EXISTENTE Y CONOCIDA

Si la clave (PIN) existente ya es conocida, una persona la puede cambiar sin usar una escalera.

1. Oprima los cuatro botones que correspondan a la clave (PIN) actual; luego, oprima y mantenga oprimido el botón #.
2. Oprima la nueva clave (PIN) de cuatro dígitos que haya elegido y luego oprima Enter.

Pruebe oprimiendo la nueva clave (PIN) y luego oprima Enter. La puerta debe moverse.

PARA PONER UNA CLAVE (PIN) TEMPORAL

Usted puede autorizar el acceso a sus visitas o al personal de servicio con una clave (PIN) temporal de cuatro dígitos. Después de un determinado número de horas o de accesos programados, esta clave (PIN) temporal expira y no vuelve a abrir la puerta. Se puede usar para cerrar la puerta aún después de que haya expirado. Haga lo siguiente para poner una clave (PIN) temporal:

1. Oprima los cuatro botones correspondientes a su clave (PIN) de entrada personal (no la última clave [PIN] temporal); luego oprima y mantenga oprimido el botón *. Suelte el botón.
2. Oprima los cuatro dígitos de la clave (PIN) temporal que haya elegido y luego oprima Enter.
3. Para fijar el número de horas que la clave (PIN) temporal debe funcionar, oprima el número de horas (hasta 255), luego oprima *.

0

3. Para fijar el número de veces que la clave (PIN) temporal debe abrir la puerta, oprima el número de veces (hasta 255), luego oprima #.

Pruebe oprimiendo los cuatro botones correspondientes a la clave (PIN) temporal y luego oprima Enter. La puerta debe moverse. Si la clave temporal se fijó para un número determinado de accesos, recuerde que la prueba ha utilizado un acceso. Para borrar la contraseña temporal, repita los pasos 1, 2 y 3, y fije el número de horas o de veces en 0 en el paso 3.

CIERRE CON UN BOTÓN:

El abre-puertas de garaje se puede cerrar presionando sólo el botón ENTER si está activada la función de cierre con un botón. Esta función viene activada de fábrica. Para activarla o desactivarla, presione y mantenga presionados los botones 1 y 9 durante 10 segundos. El teclado parpadeará dos veces cuando se active la función de cierre con un botón y parpadeará cuatro veces cuando se la desactive.

HomeLink®

En el caso excepcional de que el sistema HomeLink no se pueda programar con el abre-puertas de Garaje Security+ 2.0, instale un juego repetidor. Consulte las instrucciones de HomeLink a continuación.

HomeLink es el sistema para el vehículo. La imagen en este manual es solo de referencia y el producto podría tener un aspecto diferente.

CUÁNDO INSTALAR UN JUEGO REPETIDOR HOMELINK

Todos los vehículos modelo 2006 y anteriores: será necesario un juego repetidor que deberá comprar el propietario.

Todos los vehículos 2007 y posteriores: Programar el HomeLink de acuerdo a las instrucciones del vehículo. Si después de tratar de programar UNA VEZ el HomeLink con el abre-puertas de garaje no tiene éxito, instale un repetidor.

CÓMO HACER EL PEDIDO

Realice el pedido del juego repetidor HomeLink en un instalador o llame al 1-800-355-3515. Para programar el juego repetidor HomeLink, consulte las instrucciones provistas con el mismo visite: <http://www.homelink.com/program>.

DATOS BÁSICOS DE INSTALACIÓN

- Es necesario solo un juego repetidor por vivienda.
- Si programa varios vehículos, use distintos botones de HomeLink, botón 1 para el primer vehículo, botón 2 para el segundo vehículo, etc.
- El control remoto de HomeLink NO es un abre-puertas de garaje.
- Si está usando el repetidor HomeLink con un abre-puertas de garaje que tiene una batería de respaldo, asegúrese de que el control remoto original del abre-puertas de garaje esté programado con el abre-puertas y colóquelo en la guantera del auto para el caso en que haya un corte de energía.
- El control remoto que se incluye en este juego repetidor se DEBE conservar para una futura programación (vehículo nuevo, abre-puertas de garaje nuevo, etc.).

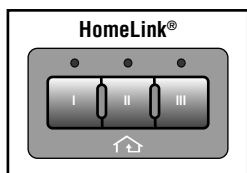

Juego Repetidor

Mantenimiento

Mantenimiento del abre-puertas de garaje

CALENDARIO DE MANTENIMIENTO

Una vez al mes

- Opere la puerta manualmente. Si está desequilibrada o se atasca, llame a un técnico especializado en sistemas de puertas.
- Verifique que la puerta se abra y se cierre completamente. Si es necesario, ajuste los límites y/o la fuerza (consulte los Pasos 1 y 2 de la sección de Ajustes).
- Repita la prueba de reversa de seguridad. Realice los ajustes que sean necesarios (consulte el Paso 3 de la sección de Ajustes).

Una vez al año

- Ponga aceite en los rodillos, los cojinetes y las bisagras de la puerta. El abre-puertas de garaje no necesita lubricación adicional. No lubrique los rieles de la puerta.

LA BATERÍA DEL CONTROL REMOTO

La DEL del control remoto dejará de parpadear cuando las baterías tengan poca carga y haya que cambiarlas. Para cambiar las baterías abra la caja tal como se muestra. Colocar la batería con el lado positivo hacia arriba. Use exclusivamente minibaterías 3V CR2032. Elimine las baterías usadas en forma adecuada.

Abrir el control con el gancho de visera, primero en el medio (1) y después de cada lado (2 y 3).

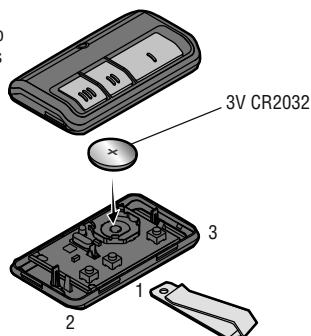

! ADVERTENCIA

Para evitar la posibilidad de LESIONES GRAVES o incluso LA MUERTE:

- NUNCA permita que los niños pequeños estén cerca de las baterías.
- Si alguien se traga una batería, llame al médico de inmediato.

Para reducir el riesgo de incendio, explosión o combustión química:

- Reemplace ÚNICAMENTE con baterías planas 3V CR2032.
- NO recargue, desarme, caliente por encima de 100° C (212° F) o incinere.

Resolución de problemas

Tabla de diagnóstico

Su abre-puertas de garaje viene programado con funciones de autodiagnóstico. El LED de diagnóstico parpadeará un número de veces, y luego una pausa, lo que significa que ha encontrado un problema potencial. Consulte el siguiente Cuadro de diagnóstico.

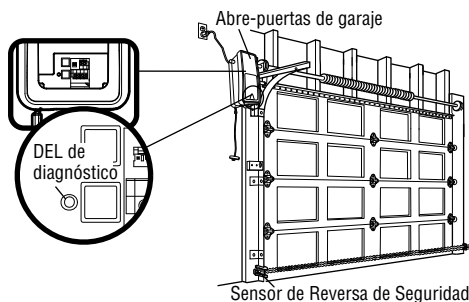
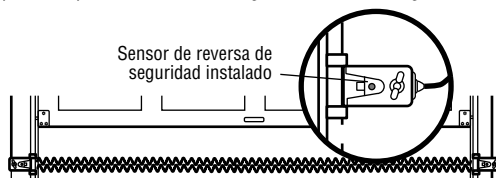

1 PARPADEO

Cable de los sensores de seguridad de reversa abierto (roto o desconectado)

0

2 PARPADEOS

Cable de sensores de seguridad de reversa en corto o cables blanco y negro invertidos

3 PARPADEOS

Cortocircuito en el control o en uno de sus cables

4 PARPADEOS

Sensores de seguridad de reversa un poco desalineados (DEL débil o parpadeante)

5 PARPADEOS

El RPM de motor no es reconocido.

9 PARPADEOS

Inversión del monitor de tensión del cable

10 PARPADEOS

Debe reprogramar los límites de desplazamiento y las fuerzas

11 PARPADEOS

Debe reprogramar los límites de desplazamiento y las fuerzas

12 PARPADEOS

Trata de compensar

13 PARPADEOS

Trata de compensar

SÍNTOMA: Una o ambas luces indicadoras de los sensores de seguridad de reversa no se iluminan continuamente.

- Verifique que no haya ningún corto en los cables de los sensores (una grapa en el cable), que la polaridad del cableado sea correcta (los cables negros y blancos están invertidos) y que no haya cables rotos o desconectados. Reemplace o ajuste los cables, según sea necesario.
- Desconectar todos los cables del abre-puertas de garaje.
- Quite los sensores de los soportes y acorte los cables de los sensores de 30 a 60 cm (1 a 2 pies) de la parte posterior de cada sensor.
- Conecte nuevamente el emisor al motor utilizando los cables acortados. Si la luz indicadora del emisor se ilumina continuamente, conecte el receptor.
- Alinee los sensores. Si las luces indicadoras se iluminan, reemplace los cables de los sensores. Si las luces indicadoras de los sensores no se iluminan, reemplace los sensores de seguridad de reversa.

SÍNTOMA: El abridor no funciona con el control de la puerta.

- Inspeccione los cables y el control para detectar si hay un cortocircuito (por ejemplo, en una grapa de fijación), y repare lo que sea necesario.
- Desconecte los cables del control y haga contacto entre ellos. Si se activa el abre-puertas de garaje, cambiar la consola de control.
- Si el abre-puertas de garaje no funciona, desconectar los conductores de control. Haga un puente momentáneo entre los terminales rojo y blanco. Si se activa el abre-puerta, cambiar los conductores de control.

SÍNTOMA: La luz indicadora del emisor se ilumina continuamente, pero la luz indicadora del receptor es débil o parpadea.

- Realice el sensor receptor, limpie el cristal y sujete los soportes.
- Verifique que la guía de la puerta esté sujeta firmemente a la pared y que no se mueva.

SÍNTOMA: La puerta recorrida 5 cm a 7.6 cm (2 a 3 pulg.) y parar.

- Reprogramar los límites de recorrido. Vea la sección de Ajuste.
- Si el motor continúa a recorrido de 5 cm a 7.6 cm (2 a 3 pulg.), verifique que el conexión del módulo de recorrido o reemplace el módulo de recorrido.

SÍNTOMA: No movimiento, el motor corre 2 a 3 segundos.

- Volver a conectar el desenganche de emergencia.
- Reemplace el motor.

SÍNTOMA: La puerta se detiene e invierte la dirección durante el cierre.

- Verifique si hay posibles obstrucciones a la puerta y quitelas.
- Verifique que el monitor de tensión del cable esté conectado correctamente al operador.
- Reemplace el monitor de tensión del cable.

SÍNTOMA: La puerta se detiene durante la apertura.

- Debe reprogramar los límites de desplazamiento y las fuerzas. Consulte la sección Ajuste.

SÍNTOMA: La puerta se detiene e invierte la dirección durante el cierre.

- Debe reprogramar los límites de desplazamiento y las fuerzas. Consulte la sección Ajuste.

SÍNTOMA: La puerta se detiene e invierte la dirección durante el cierre.

- El abre-puertas de garaje tratará de compensar tres veces antes de generar 10 parpadeos.

SÍNTOMA: La puerta se detiene durante la apertura.

- El abre-puertas de garaje tratará de compensar tres veces antes de generar 11 parpadeos.

Resolución de problemas

Resolución de problemas

La puerta del garaje no funcionará desde la aplicación de control myQ ni desde el sitio de Internet.

- Al usar la fuente de alimentación de alternativa Modelo 580LM o en modo de batería de reserva, el LiftMaster® Internet Gateway no activará la puerta con la aplicación de control myQ. Si desea usar el LiftMaster® Internet Gateway con el abre-puertas de garaje solicite a su electricista que instale un tomacorriente cerca del abre-puertas de garaje.

El abre-puertas de garaje no funciona con el control de la puerta ni con el control remoto:

- ¿Está el abre-puertas de garaje conectado a la energía eléctrica? Enchufe una lámpara a la toma de corriente. Si no se enciende, revise la caja de fusibles o el interruptor automático. (Algunas tomas de corriente se controlan con un interruptor de pared.)
- ¿Ha desactivado todos los seguros de la puerta? Revise las advertencias de las instrucciones de instalación que aparecen en la página 7.
- ¿Hay nieve o hielo acumulado debajo de la puerta? La puerta puede congelarse y quedarse pegada al suelo. Elimine cualquier restricción.
- El resorte de la puerta del garaje puede estar roto. Haga que lo cambien (para referencia vea página 3).
- Si la DEL de comando amarillo no enciende, invierta los cables conectados a los terminales RED y WHT del panel de control. Reemplace el cable si es necesario.

Los DEL amarillo y rojo del control de la puerta parpadean rápidamente:

- El panel de control está cargando y podría llevar hasta 5 minutos para volver a funcionar.

El control remoto no activa la puerta del garaje:

- Verifique que el bloqueo no esté activado en el control de la puerta.
- Vuelva a programar el control remoto.
- Si aun así el control remoto no activa la puerta, revise los códigos de diagnóstico para comprobar que el abre-puertas de garaje esté funcionando correctamente.

El control remoto tiene corto alcance:

- Cambie la ubicación del control remoto en su automóvil.
- Algunas instalaciones pueden tener menor alcance si la puerta es de metal, tiene aislamiento o si el recubrimiento externo del garaje es de metal.

La puerta no abre completamente:

- Revise el seguro de puerta eléctrico.
- ¿Hay algo que esté obstruyendo la puerta? ¿Está desequilibrada o los resortes están rotos? Elimine la obstrucción o repare la puerta.

La puerta abre, pero no cierra:

- Revise el monitor de tensión del cable (vea Paso 4 de Instalación).
- Si las luces del abre-puertas de garaje parpadean, revise el sensor de seguridad de reversa (consulte el Paso 9 de la sección de Instalación).
- Si las luces del abre-puertas de garaje no parpadean y se trata de una instalación nueva (consulte el Paso 2 de la sección de Ajustes). Para una instalación existente, vea a continuación.

Repita la prueba de reversa de seguridad después de terminar el ajuste.

La puerta retrocede sin ninguna razón en particular y las luces del abre-puertas de garaje no parpadean:

- Revise el monitor de tensión del cable (vea Paso 4 de Instalación).
- ¿Hay algo que esté obstruyendo la puerta? Jale la manija de desenganche de emergencia. Opere la puerta manualmente. Si está desequilibrada o se atasca, llame a un técnico especializado en sistemas de puertas.
- Limpie el suelo del garaje si tiene hielo o nieve en el punto donde la puerta se cierra.
- Revise el Paso 2 de la sección de Ajustes.

Repita la prueba de seguridad de reversa luego de los ajustes.

Resolución de problemas

Resolución de problemas (Continuación)

La puerta no cierra y las luces parpadean:

El sensor de reversa de seguridad debe estar bien conectado y alineado antes de que el abre-puertas de garaje se mueva hacia abajo.

- Verifique que los sensores de seguridad estén debidamente instalados, alineados y libres de obstrucciones.

El abre-puertas de garaje mueve la puerta con dificultad:

- La puerta puede estar desequilibrada o los resortes pueden estar rotos. Círrrela y use la manija de desenganche de emergencia para desconectar la puerta. Abra y cierre la puerta manualmente. Si está bien equilibrada, se sostendrá en cualquier punto del recorrido con sólo el soporte de sus resortes. Si esto no ocurre, desconecte el abre-puertas de garaje y llame a un técnico especializado en sistemas de puertas.

El motor hace un ruido brevemente y luego no funciona:

- Los resortes de la puerta del garaje pueden estar rotos. Consulte los párrafos anteriores.
- Si el problema se presenta la primera vez que acciona el abre-puertas de garaje, es posible que la puerta esté con seguro. Desactive el seguro de puerta eléctrico.

El abre-puertas de garaje no funciona por ausencia de alimentación eléctrica:

- Abra el seguro de puerta eléctrico manualmente.
- Use la manija de desenganche de emergencia para desconectar la puerta. La puerta se puede abrir y cerrar manualmente. Cuando se restaure la alimentación eléctrica, jale el desenganche manual por segunda vez.
- Con reserva de batería, el abre-puertas de garaje debería funcionar hasta 20 veces sin alimentación convencional.

La puerta pierde los límites:

- El collar no está sujetado firmemente. Apriete el collar (consulte los Pasos 1 y 2 de la sección de Ensamblado) y vuelva a programar los límites (consulte el Paso 1 de la sección de Ajustes).

El abre-puertas de garaje se mueve cuando la puerta está en movimiento:

- Es normal que haya pequeños movimientos en este producto. Si el movimiento es excesivo, el collar se desgastará prematuramente.
- Verifique que la barra de torsión no se mueva hacia la izquierda ni hacia la derecha excesivamente.
- Verifique que la barra de torsión no se mueva visiblemente hacia arriba o hacia abajo cuando rota.
- Verifique que el abre-puertas de garaje esté montado a un ángulo correcto con respecto al eje secundario. De lo contrario, mueva la posición del soporte de montaje.

El seguro eléctrico hace ruido cuando funciona:

- Llame al distribuidor de LiftMaster® para que reemplace el seguro eléctrico.

Piezas de repuesto

Piezas para la instalación

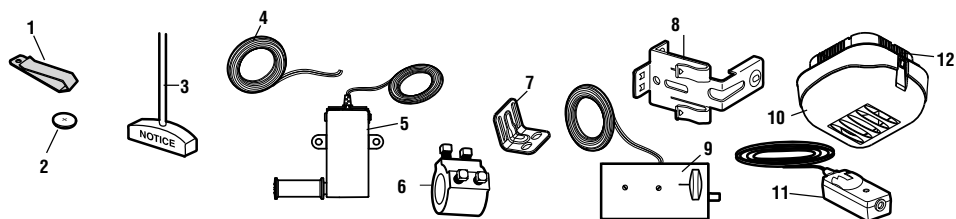

NÚM. DE CLAVE	NÚM. DE PIEZA	DESCRIPCIÓN	NÚM. DE CLAVE	NÚM. DE PIEZA	DESCRIPCIÓN
1	29B137	Broche de visera para control remoto	11	41A5034	Juego de sensores de reversa de seguridad (receptor y emisor) con cable de 2 conductores
2	10A20	Batería de Litio de 3V CR2032			
3	41A4582	Ensamble de la manija y la cuerda de desenganche de emergencia	12	380LM	Luz remota (Luz de abre-puertas de garaje)
4	41B4494-1	Cable del timbre de 2 conductores: blanco y blanco/rojo			NO SE MUESTRA
5	041A6104	Monitor de tensión del cable		101D173	Barra pulsadora para el control de la puerta
6	041D8615	Collar con tornillos de fijación		41A6288	Caja de piezas para la luz de trabajo
7	41C0902	Mensula de montaje		41A6298	Caja de piezas para la instalación (incluye las piezas enumeradas en la página 5)
8	41A5266-1	Mensula de sensores de reversa de seguridad (2)		114-5281	Manual del propietario
9	41A6102	Seguro de puerta eléctrico			
10	41D96-1	Mica para luz			

Piezas de repuesto

Piezas del abre-puertas de garaje

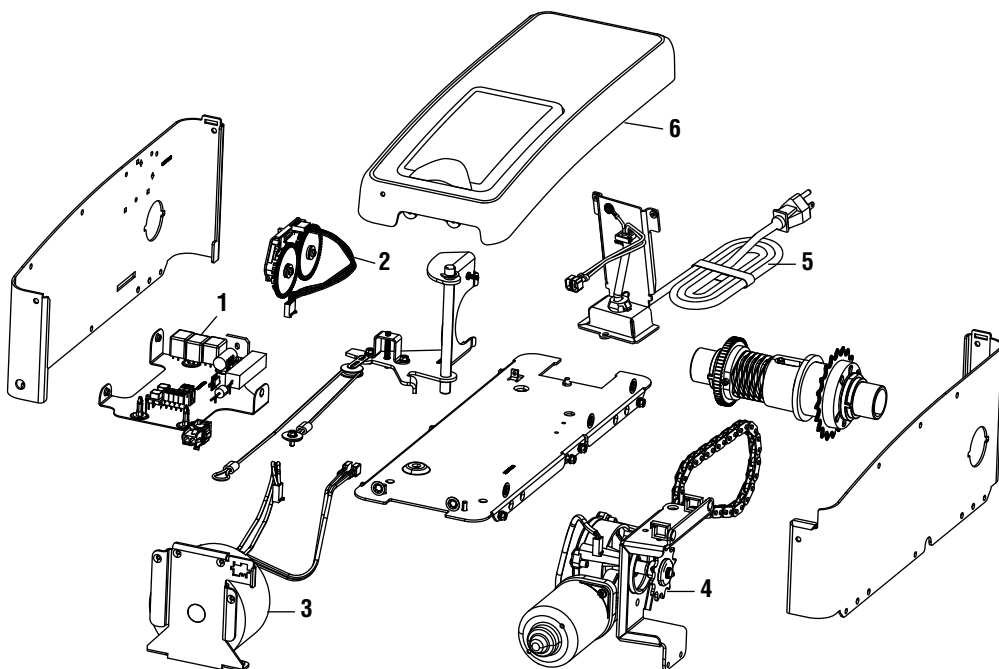

NÚM. DE CLAVE	NÚM. DE PIEZA	DESCRIPCIÓN	NÚM. DE CLAVE	NÚM. DE PIEZA	DESCRIPCIÓN
1	041DJ002	Tablero lógico completo con placa	4	41A6095	Motor con soporte
2	41A6408	Módulo de viaje	5	41B122	Cable de corriente
3	41C168	Transformador	6	041A6348-1	Cubierta

Información de contacto

Para efectuar pedidos, diríjase a:
LiftMaster
6050 S. Country Club Rd.
Tucson, AZ 85706

Para información sobre instalación y servicio llame:
1-800-528-9131
O visitar a:
LiftMaster.com

Antes que llaman, por favor tener el número de modelo para su abre-puertas de garaje. Cuando necesitar información de problemas, es recomendado y tiene acceso al su abre-puertas de garaje con llamado. Cuando orden partes de repuesto, debe proporcionar los siguientes datos: número de parte, nombre de parte y numero de modelo.

Accesorios

ACCESORIOS MAX

Compatible con abre-puertas de garaje LiftMaster® fabricados desde 1993.

877MAX

Llave digital inalámbrica MAX:

Utilizado del lado de afuera para facilitar el ingreso al garaje con un código de cuatro dígitos.

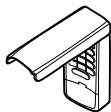

890MAX

Minicontrol remoto MAX de 3 botones



ACCESORIOS myQ

823LM

Comando remoto de iluminación:

Para controlar automáticamente las luces con el abre-puertas de garaje, un control remoto Security+ 2.0® o un Internet Gateway LiftMaster®. Simplemente reemplaza a la llave de luz.



828LM

Internet Gateway LiftMaster®:

Accesorio para conexión a Internet que se conecta a la computadora para monitorear y controlar abre-puertas de garaje y accesorios de iluminación con tecnología myQ.



829LM

Puerta de garaje y monitoreo de la puerta:

Monitorea el estado de apertura/cierre de hasta 4 abre-puertas de garaje o accionamientos de portones myQ y los cierra desde cualquier lugar de su hogar.



825LM

Control remoto de iluminación:

Para controlar automáticamente las luces con el abre-puertas de garaje, un control remoto Security+ 2.0® o un Internet Gateway LiftMaster®. Se enchufa en cualquier tomacorriente.



ACCESORIOS ESTÁNDAR

885LM

Control de puerta inalámbrico Security+ 2.0®:

Pulsador, luz y botón auxiliar. Incluye batería.



891LM

Control remoto de un botón:

Incluye broche para visera de vehículo.



893LM

Control remoto de 3 botones:

Incluye broche para visera de vehículo.



877LM

Llave digital inalámbrica:

Utilizado del lado de afuera para facilitar el ingreso al garaje con un código de cuatro dígitos.

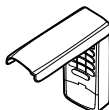

380LM

Luz remota:

Permite al usuario encender una luz de trabajo desde su automóvil con el control remoto del abre-puertas de garaje o desde cualquier lugar de su casa con un control remoto LiftMaster Security+® adicional.



475LM

Reserva de batería:

Proporciona alimentación eléctrica de reserva al abre-puertas de garaje.



975LM

Asistente láser para estacionar:

El láser permite al usuario estacionar precisamente su vehículo en el garaje.



41A5281

Extensiones de soporte:

(Opcionales) Para la instalación del sensor de reversa de seguridad en la pared o en el suelo.

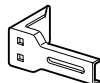

480LM

Juego de montaje alternativo:

Este conjunto permite que la modelo 8500 sea montada de bajo de la barra de torsión en el caso que la barra de torsión no es redonda o que el ara de montaje normal es obstructivo.



GARANTÍA LIMITADA DE LIFTMASTER®

LiftMaster® El (“Vendedor”) garantiza al primer comprador minorista de este producto, para la residencia en la que se instaló originalmente este producto, que está libre de defectos de materiales y mano de obra durante un período específico según se define abajo (el “Período de garantía”). El período de garantía empieza el día de compra.

PERÍODO DE GARANTÍA			
Piezas	Motor	Accesorios	Reserva de la batería
5 años	Garantía durante la vida útil del producto	1 año	1 año

La operación correcta de este producto depende de que usted cumpla las instrucciones referentes a la instalación, operación, mantenimiento y prueba. El no seguir estrictamente esas instrucciones, anulará por completo esta garantía limitada.

Si, durante el período de garantía limitada, parece que este producto contiene un defecto cubierto por esta garantía limitada, comuníquese al número gratuito 1-800-528-9131 antes de desmontar el producto. Al llamar a este número, se le proporcionará instrucciones para desmontar y enviar el producto al centro de reparación. A continuación, envíe el producto o componente, por correo asegurado y con el porte pagado, según las indicaciones al centro de servicio para que se realicen las reparaciones cubiertas por la garantía. Por favor, incluya una descripción breve del problema y un recibo fechado como prueba de compra, con cualquier producto devuelto por concepto de reparación cubierta por la garantía. Los productos devueltos al Vendedor para la reparación cubierta por la garantía, los cuales una vez recibidos por el Vendedor, se confirme que sean defectuosos y que estén cubiertos por ésta garantía limitada, serán reparados o reemplazados (a opción única del Vendedor) sin costo para usted y serán devueltos con el porte pagado. Los componentes defectuosos serán reparados o reemplazados a opción única del Vendedor con componentes nuevos o reconstruidos de fábrica. [Usted es responsable de los costos incurridos en el retiro y/o en la reinstalación del producto o cualquier componente].

TODAS LAS GARANTÍAS IMPLÍCITAS PARA EL PRODUCTO, INCLUYENDO, ENTRE OTRAS, CUALQUIER GARANTÍA IMPLÍCITA DE COMERCIALIZACIÓN O DE ADECUACIÓN PARA UN PROPÓSITO PARTICULAR, ESTÁN LIMITADAS EN DURACIÓN AL PERÍODO DE LA GARANTÍA LIMITADA APLICABLE ESTABLECIDA ANTERIORMENTE PARA LOS COMPONENTES RELACIONADOS Y, NINGUNA GARANTÍA IMPLÍCITA SURGIRÁ O SE APLICARÁ DESPUÉS DE DICHO PERÍODO. Algunos estados y provincias no permiten limitaciones sobre la duración de las garantías implícitas, de tal modo que la limitación mencionada anteriormente podría no corresponder a su caso. ESTA GARANTÍA LIMITADA NO CUBRE DAÑO ALGUNO QUE SURJA COMO CONSECUENCIA NO RELACIONADA CON DEFECTO ALGUNO DEL PRODUCTO, NI TAMPOCO CUBRE EL DAÑO CAUSADO POR LA INCORRECTA INSTALACIÓN, OPERACIÓN O CUIDADO (INCLUYENDO, ENTRE OTROS, EL ABUSO, EL USO INDEBIDO, LA FALTA DE PROPORCIONAR EL MANTENIMIENTO RAZONABLE Y NECESARIO, REPARACIONES SIN AUTORIZACIÓN O CUALQUIER ALTERACIÓN A ESTE PRODUCTO), NI LOS CARGOS DE MANO DE OBRA POR LA REINSTALACIÓN DE UNA UNIDAD REPARADA O REEMPLAZADA, EL REEMPLAZO DE ELEMENTOS CONSUMIBLES (P. EJ., BOMBILLAS Y BATERÍAS DE TRANSMISORES DEL CONTROL REMOTO) O UNIDADES INSTALADAS PARA USO NO RESIDENCIAL. ESTA GARANTÍA LIMITADA NO CUBRE PROBLEMAS CON, O RELACIONADOS A, LA PUERTA DEL GARAJE O HERRAJES DE LA PUERTA DEL GARAJE, QUE INCLUYEN, ENTRE OTROS, LOS RESORTES, RODILLOS, ALINEAMIENTOS O BISAGRAS DE LA PUERTA. ESTA GARANTÍA LIMITADA TAMPOCO CUBRE PROBLEMAS CAUSADOS POR INTERFERENCIA. BAJO NINGUNA CIRCUNSTANCIA EL VENDEDOR SERÁ RESPONSABLE DE DAÑOS CONSECUENTES, INCIDENTALES O ESPECIALES QUE SURJAN EN RELACIÓN CON EL USO O LA INCAPACIDAD PARA USAR ESTE PRODUCTO. LA RESPONSABILIDAD DEL VENDEDOR POR VIOLACION DE LA GARANTIA, POR VIOLACION DEL CONTRATO, NEGLIGENCIA O RESPONSABILIDAD ESTRUCTA, EN NINGUN CASO DEBERA EXCEDER AL COSTO DEL PRODUCTO CUBIERTO POR LA PRESENTE. NINGUNA PERSONA ESTA AUTORIZADA A ASUMIR EN NUESTRO NOMBRE NINGUNA OTRA RESPONSABILIDAD CON LA VENTA DE ESTE PRODUCTO.

Algunos estados no permiten la exclusión o limitación de daños emergentes, incidentales o especiales, de manera que la anterior limitación o exclusión podría no aplicarse a su caso. Esta garantía limitada le proporciona derechos legales específicos y usted también puede tener otros derechos que varían según el estado y la provincia.

Guía de seguridad y mantenimiento del abre-puertas de garaje automático

Seguridad del abre-puertas de garaje – Una decisión automática

Una puerta de garaje es el objeto móvil más grande de la casa. Una puerta y un abre-puertas de garaje mal ajustados pueden ejercer una fuerza mortal cuando la puerta se cierra, que puede ocasionar el atrapamiento de niños o adultos y la posterior lesión o muerte.

Es necesario realizar una adecuada instalación, operación, mantenimiento y prueba de la puerta de garaje y del abre-puertas automático para brindar un sistema seguro y sin problemas.

Una operación descuidada o permitir que los niños usen o jueguen con los controles del abre-puertas de garaje también ocasionan situaciones peligrosas que pueden provocar resultados trágicos. Algunas sencillas precauciones pueden proteger a su familia y amigos de daños potenciales.

En este guía encontrará consejos de seguridad y mantenimiento, revíselos detenidamente y conserve el folleto para referencia futura. Revise la operación de su puerta de garaje y abre-puertas para asegurarse de que funcionan de manera segura y sin problemas.

Asegúrese de leer toda la Información de seguridad importante en el manual de su abre-puertas de garaje dado que proporciona más detalles y consideraciones de seguridad que este guía.

Los abre-puertas de garaje no son juguetes

Hable con sus hijos sobre la seguridad de la puerta de garaje y del abre-puertas. Explique el peligro de quedar atrapado bajo la puerta.



Manténgase alejado de una puerta en movimiento.



Mantenga los transmisores y los controles remotos fuera del alcance de los niños. No permita que los niños usen o jueguen con los transmisores u otros dispositivos de control remoto.



El botón de montaje en la pared debe estar fuera del alcance de los niños, por lo menos a 1.5 m (5 pies) de la superficie del suelo y alejado de todas las partes móviles. Monte y use el botón donde pueda ver claramente la puerta de garaje al cerrarse.



Mantenga su vista en la puerta hasta que se cierre completamente cuando use el transmisor o botón de montaje en la pared.

El mantenimiento de rutina puede evitar tragedias

La inspección y prueba mensual de su puerta de garaje y sistema de abre-puertas debe formar parte de su rutina regular. Consulte el manual del propietario tanto para la puerta como para el abre-puertas. Si no tiene los manuales del propietario, comuníquese con el fabricante y solicite una copia para su modelo específico. Busque el número de modelo del abre-puertas en la parte posterior de la unidad de potencia.



**ADVERTENCIA – Los resortes están en alta tensión.
Solamente las personas calificadas pueden ajustarlos.**

Revise visualmente la puerta y la instalación:



- Empezando con la puerta en posición cerrada, use la desconexión manual en el abre-puertas para desconectar la puerta.
- Busque signos de daño o desgaste en bisagras, rodillos, resortes y paneles de puertas.
- Estas partes pueden requerir una lubricación periódica. Consulte el manual del propietario para conocer las sugerencias en cuanto al mantenimiento.
- Si observa signos de daños, llame a un técnico profesional en sistemas de puertas para obtener asistencia.
- Verifique que la altura del sensor fotoeléctrico no supere las 15 cm (6 pulg.) desde el piso del garaje.

Verifique que la puerta funcione correctamente:

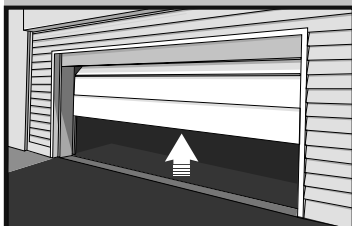

- Abra y cierre la puerta manualmente usando las manijas o los puntos de agarre adecuados.
- La puerta debe moverse libremente y sin dificultad.
- **La puerta debe equilibrarse y mantenerse parcialmente abierta de .9 a 1.2 m (3 a 4 pies) por encima del piso.**
- Si observa algún signo de operación inadecuada, llame a un técnico profesional en sistemas de puertas para obtener asistencia.

Pruebe las funciones de seguridad del abre-puertas:

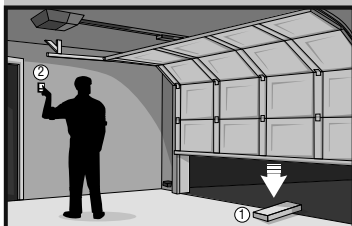

- Vuelva a conectar el abre-puertas a la puerta usando la desconexión manual y abra la puerta.
- Coloque una tabla plana de 2 x 4 en el recorrido de la puerta (1) e intente cerrarla (2). La puerta deberá detenerse cuando entre en contacto con la tabla de 2 x 4 y luego invertir la dirección.
- Bloquee el sensor fotoeléctrico pasando un objeto enfrente del sensor e intente cerrar la puerta. La puerta no deberá cerrarse a menos que el botón de montaje en la pared se mantenga presionado durante la operación.
- Si el abre-puertas no funciona tal como se describe, llame a un técnico profesional en sistemas de puertas para obtener asistencia.



© 2018, LiftMaster
All Rights Reserved

Todos los Derechos Reservados